



ประกาศเทศบาลเมืองเมืองพล

เรื่อง ประกวดราคาจ้างก่อสร้างโครงการปรับปรุงสภาพภูมิทัศน์สวนสาธารณะเฉลิมพระเกียรติ (สวนสระจันทร์) ด้วยวิธีประกวดราคาอิเล็กทรอนิกส์ (e-bidding)

เทศบาลเมืองเมืองพล มีความประสงค์จะประกวดราคาจ้างก่อสร้างโครงการปรับปรุงสภาพภูมิทัศน์สวนสาธารณะเฉลิมพระเกียรติ (สวนสระจันทร์) ด้วยวิธีประกวดราคาอิเล็กทรอนิกส์ (e-bidding) ราคากลางของงานจ้างก่อสร้าง ในการประกวดราคาครั้งนี้ เป็นเงินทั้งสิ้น ๑,๗๖๐,๑๑๑.๐๙ บาท (หนึ่งล้านเจ็ดแสนหกหมื่นหนึ่งร้อยสิบเอ็ดบาทเก้าสตางค์) ตามรายการ ดังนี้

โครงการปรับปรุงสภาพภูมิทัศน์สวนสาธารณะเฉลิมพระเกียรติ (สวนสระจันทร์)
จำนวน ๑ โครงการ

ผู้ยื่นข้อเสนอจะต้องมีคุณสมบัติ ดังต่อไปนี้

๑. มีความสามารถตามกฎหมาย
๒. ไม่เป็นบุคคลล้มละลาย
๓. ไม่อยู่ระหว่างเลิกกิจการ
๔. ไม่เป็นบุคคลซึ่งอยู่ระหว่างถูกระงับการยื่นข้อเสนอหรือทำสัญญากับหน่วยงานของรัฐไว้ชั่วคราว เนื่องจากเป็นผู้ที่ไม่ผ่านเกณฑ์การประเมินผลการปฏิบัติงานของผู้ประกอบการตามระเบียบ ที่รัฐมนตรีว่าการกระทรวงการคลังกำหนดตามที่ประกาศเผยแพร่ในระบบเครือข่ายสารสนเทศของกรมบัญชีกลาง
๕. ไม่เป็นบุคคลซึ่งถูกระบุชื่อไว้ในบัญชีรายชื่อผู้ทำงานและได้แจ้งเวียนชื่อให้เป็นผู้ทำงาน ของหน่วยงานของรัฐในระบบเครือข่ายสารสนเทศของกรมบัญชีกลาง ซึ่งรวมถึงนิติบุคคลที่ผู้ทำงานเป็นหุ้นส่วนผู้จัดการ กรรมการผู้จัดการ ผู้บริหาร ผู้มีอำนาจในการดำเนินงานในกิจการของนิติบุคคลนั้นด้วย
๖. มีคุณสมบัติและไม่มีลักษณะต้องห้ามตามที่คณะกรรมการนโยบายการจัดซื้อจัดจ้างและ การบริหารพัสดุภาครัฐกำหนดในราชกิจจานุเบกษา
๗. เป็นนิติบุคคลผู้มีอาชีพรับจ้างงานที่ประกวดราคาอิเล็กทรอนิกส์ดังกล่าว

๘. ไม่เป็นผู้มีผลประโยชน์ร่วมกันกับผู้ยื่นข้อเสนอรายอื่นที่เข้ายื่นข้อเสนอให้แก่เทศบาลเมืองเมืองพล ณ วันประกาศประกวดราคาอิเล็กทรอนิกส์ หรือไม่เป็นผู้กระทำการอันเป็นการขัดขวางการแข่งขันราคาอย่างเป็นธรรม ในการประกวดราคาอิเล็กทรอนิกส์ครั้งนี้

๙. ไม่เป็นผู้ได้รับเอกสิทธิ์หรือความคุ้มกัน ซึ่งอาจปฏิเสธไม่ยอมขึ้นศาลไทย เว้นแต่รัฐบาลของผู้ยื่นข้อเสนอได้มีคำสั่งสละเอกสิทธิ์และความคุ้มกันเช่นนั้น

๑๐. ผู้ยื่นข้อเสนอต้องมีผลงานก่อสร้างประเภทเดียวกันกับผลงานที่ประกวดราคาจ้างก่อสร้างในวงเงินไม่น้อยกว่า ๙๐๐,๐๐๐.๐๐ บาท (เก้าแสนบาทถ้วน) และเป็นผลงานที่เป็นคู่สัญญาโดยตรงกับหน่วยงานของรัฐ หรือหน่วยงานเอกชนที่ เทศบาลเมืองเมืองพล เชื้อถือ

๑๑. ผู้ยื่นข้อเสนอที่ยื่นข้อเสนอในรูปแบบของ "กิจการร่วมค้า" ต้องมีคุณสมบัติดังนี้

กรณีที่ข้อตกลงระหว่างผู้เข้าร่วมค้ากำหนดให้ผู้เข้าร่วมค้ารายใดรายหนึ่งเป็นผู้เข้าร่วมค้าหลัก ข้อตกลงระหว่างผู้เข้าร่วมค้าจะต้องมีการกำหนดสัดส่วนหน้าที่และความรับผิดชอบในปริมาณงาน สิ่งของ หรือมูลค่าตามสัญญาของผู้เข้าร่วมค้าหลักมากกว่าผู้เข้าร่วมค้ารายอื่นทุกราย

กรณีที่ข้อตกลงระหว่างผู้เข้าร่วมค้ากำหนดให้ผู้เข้าร่วมค้ารายใดรายหนึ่งเป็นผู้เข้าร่วมค้าหลัก กิจการร่วมค่านั้นต้องใช้ผลงานของผู้เข้าร่วมค้าหลักรายเดียวเป็นผลงานของกิจการร่วมค้าที่ยื่นข้อเสนอ

สำหรับข้อตกลงระหว่างผู้เข้าร่วมค้าที่ไม่ได้กำหนดให้ผู้เข้าร่วมค้ารายใดเป็นผู้เข้าร่วมค้าหลัก ผู้เข้าร่วมค้าทุกรายจะต้องมีคุณสมบัติครบถ้วนตามเงื่อนไขที่กำหนดไว้ในเอกสารเชิญชวน หรือหนังสือเชิญชวน

กรณีที่ข้อตกลงระหว่างผู้เข้าร่วมค้ากำหนดให้มีการมอบหมายผู้เข้าร่วมค้ารายใดรายหนึ่งเป็นผู้ยื่นข้อเสนอ ในนามกิจการร่วมค้า การยื่นข้อเสนอดังกล่าวไม่ต้องมีหนังสือมอบอำนาจ

สำหรับข้อตกลงระหว่างผู้เข้าร่วมค้าที่ไม่ได้กำหนดให้ผู้เข้าร่วมค้ารายใดเป็นผู้ยื่นข้อเสนอผู้เข้าร่วมค้าทุกรายจะต้องลงลายมือชื่อในหนังสือมอบอำนาจให้ผู้เข้าร่วมค้ารายใดรายหนึ่งเป็นผู้ยื่นข้อเสนอในนามกิจการร่วมค้า

๑๒. ผู้ยื่นข้อเสนอต้องลงทะเบียนที่มีข้อมูลถูกต้องครบถ้วนในระบบจัดซื้อจัดจ้างภาครัฐด้วย อิเล็กทรอนิกส์ (Electronic Government Procurement : e-GP) ของกรมบัญชีกลาง

๑๓. ผู้ยื่นข้อเสนอต้องมีมูลค่าสุทธิของกิจการ ดังนี้

(๑) กรณีผู้ยื่นข้อเสนอเป็นนิติบุคคลที่จัดตั้งขึ้นตามกฎหมายไทยซึ่งได้

จดทะเบียนเกินกว่า ๑ ปี ต้องมีมูลค่าสุทธิของกิจการ จากผลต่างระหว่างสินทรัพย์สุทธิหักด้วยหนี้สินสุทธิ ที่ปรากฏในงบแสดงฐานะการเงินที่มีการตรวจรับรองแล้ว ซึ่งจะต้องแสดงค่าเป็นบวก ๑ ปีสุดท้ายก่อนวันยื่นข้อเสนอ

(๒) กรณีผู้ยื่นข้อเสนอเป็นนิติบุคคลที่จัดตั้งขึ้นตามกฎหมายไทย ซึ่งยังไม่มีงบแสดงฐานะการเงินกับกรมพัฒนาธุรกิจการค้า ให้พิจารณาการกำหนดมูลค่าของทุนจดทะเบียน โดยผู้ยื่นข้อเสนอจะต้องมีทุนจดทะเบียนที่เรียกชำระมูลค่าหุ้นแล้ว ณ วันที่ยื่นข้อเสนอ ไม่ต่ำกว่า ๑ ล้านบาท

(๓) สำหรับการจัดซื้อจัดจ้างครั้งหนึ่งที่มีวงเงินเกิน ๕๐๐,๐๐๐ บาทขึ้นไป กรณีผู้ยื่นข้อเสนอเป็นบุคคลธรรมดา โดยพิจารณาจากหนังสือรับรองบัญชีเงินฝาก ไม่เกิน ๙๐ วันก่อนวันยื่นข้อเสนอ โดยต้องมีเงินฝากคงเหลือในบัญชีธนาคารเป็นมูลค่า ๑ ใน ๔ ของมูลค่างบประมาณของโครงการหรือรายการที่ยื่นข้อเสนอในแต่ละครั้ง และหากเป็นผู้ชนะการจัดซื้อจัดจ้างหรือเป็นผู้ได้รับการคัดเลือกจะต้องแสดงบัญชีเงินฝากที่มีมูลค่าดังกล่าวอีกครั้งหนึ่งในวันลงนามในสัญญา

(๔) กรณีที่ผู้ยื่นข้อเสนอไม่มีมูลค่าสุทธิของกิจการหรือทุนจดทะเบียน หรือมีแต่ไม่เพียงพอที่จะ เข้ายื่นข้อเสนอ ผู้ยื่นข้อเสนอสามารถขอวงเงินสินเชื่อ โดยต้องมีวงเงินสินเชื่อ ๑ ใน ๔ ของมูลค่างบประมาณของโครงการหรือรายการที่ยื่นข้อเสนอในครั้งนั้น (สินเชื่อที่ธนาคารภายในประเทศ หรือบริษัทเงินทุนหรือบริษัทเงินทุนหลักทรัพย์ที่ได้รับอนุญาตให้ประกอบกิจการเงินทุนเพื่อการพาณิชย์ และประกอบธุรกิจค้าประกันตามประกาศของธนาคารแห่งประเทศไทย ตามรายชื่อบริษัทเงินทุนที่ธนาคารแห่งประเทศไทยแจ้งเวียนให้ทราบ โดยพิจารณาจากยอดเงินรวมของวงเงินสินเชื่อที่สำนักงานใหญ่รับรอง หรือที่สำนักงานสาขารับรอง (กรณีได้รับมอบอำนาจจากสำนักงานใหญ่) ซึ่งออกให้แก่ผู้ยื่นข้อเสนอ นับถึงวันยื่นข้อเสนอไม่เกิน ๙๐ วัน)

(๕) กรณีตาม (๑) - (๔) ยกเว้นสำหรับกรณีดังต่อไปนี้

(๕.๑) กรณีที่ผู้ยื่นข้อเสนอเป็นหน่วยงานของรัฐ

(๕.๒) นิติบุคคลที่จัดตั้งขึ้นตามกฎหมายไทยที่อยู่ระหว่างการฟื้นฟูกิจการตามพระราชบัญญัติล้มละลาย (ฉบับที่ ๑๐) พ.ศ. ๒๕๖๑

(๕.๓) งานจ้างก่อสร้าง ที่กรมบัญชีกลางได้ขึ้นทะเบียนผู้ประกอบการงานก่อสร้างแล้ว และงานจ้างก่อสร้างที่หน่วยงานของรัฐได้มีการจัดทำบัญชีผู้ประกอบการงานก่อสร้างที่มีคุณสมบัติเบื้องต้นไว้แล้ว ก่อนวันที่พระราชบัญญัติการจัดซื้อจัดจ้างและการบริหารพัสดุภาครัฐมีผลใช้บังคับ

ผู้ยื่นข้อเสนอต้องยื่นข้อเสนอและเสนอราคาทางระบบจัดซื้อจัดจ้างภาครัฐ ด้วยอิเล็กทรอนิกส์ในวันที่ ๓ พฤษภาคม ๒๕๖๗ ระหว่างเวลา ๐๙.๐๐ น. ถึง ๑๒.๐๐ น.

ผู้สนใจสามารถขอรับเอกสารประกวดราคาอิเล็กทรอนิกส์ โดยดาวน์โหลด
เอกสารทางระบบจัดซื้อจัดจ้างภาครัฐด้วยอิเล็กทรอนิกส์ หัวข้อ ค้นหาประกาศจัดซื้อจัดจ้างได้
ตั้งแต่วันที่ประกาศจนถึงวันเสนอราคา

ผู้ยื่นข้อเสนอสามารถจัดเตรียมเอกสารข้อเสนอได้ตั้งแต่วันที่ประกาศจนถึง
วันเสนอราคา

ผู้สนใจสามารถดูรายละเอียดได้ที่เว็บไซต์ www.muangphon.go.th
หรือ www.gprocurement.go.th หรือสอบถามทางโทรศัพท์หมายเลข
๐๘๙๙๔๔๗๒๐๓ ในวันและเวลาราชการ

ประกาศ ณ วันที่ ๒๕ เมษายน พ.ศ. ๒๕๖๗



(นายกิตติโชติ เตรียมเวชวุฒิไกร)

นายกเทศมนตรีเมืองเมืองพล



เอกสารประกวดราคาจ้างก่อสร้างด้วยการประกวดราคาอิเล็กทรอนิกส์ (e-bidding)

เลขที่ E. ๗ / ๒๕๖๗

ประกวดราคาจ้างก่อสร้างโครงการปรับปรุงสภาพภูมิทัศน์สวนสาธารณะเฉลิมพระเกียรติ (สวนสระจันทร์) ด้วยวิธีประกวดราคาอิเล็กทรอนิกส์ (e-bidding)

ตามประกาศ เทศบาลเมืองเมืองพล

ลงวันที่ ๒๕ เมษายน ๒๕๖๗

เทศบาลเมืองเมืองพล ซึ่งต่อไปนี้เรียกว่า "เทศบาลเมืองเมืองพล" มีความประสงค์จะประกวดราคาจ้างก่อสร้างโครงการปรับปรุงสภาพภูมิทัศน์สวนสาธารณะเฉลิมพระเกียรติ (สวนสระจันทร์) ด้วยวิธีประกวดราคาอิเล็กทรอนิกส์ (e-bidding) โดยมีข้อแนะนำและข้อกำหนดดังต่อไปนี้

๑. เอกสารแนบท้ายเอกสารประกวดราคาอิเล็กทรอนิกส์

- ๑.๑ ร่างรายละเอียดขอบเขตของงานทั้งโครงการ (Terms of Reference : TOR)
- ๑.๒ แบบใบเสนอราคาที่กำหนดไว้ในระบบจัดซื้อจัดจ้างภาครัฐด้วยอิเล็กทรอนิกส์
- ๑.๓ แบบสัญญาจ้างก่อสร้าง
- ๑.๔ แบบหนังสือค้ำประกัน
 - (๑) หลักประกันสัญญา
- ๑.๕ สูตรการปรับราคา
- ๑.๖ บทนิยาม
 - (๑) ผู้ที่มีผลประโยชน์ร่วมกัน
 - (๒) การขัดขวางการแข่งขันอย่างเป็นธรรม
- ๑.๗ แบบบัญชีเอกสารที่กำหนดไว้ในระบบจัดซื้อจัดจ้างภาครัฐด้วยอิเล็กทรอนิกส์
 - (๑) บัญชีเอกสารส่วนที่ ๑
 - (๒) บัญชีเอกสารส่วนที่ ๒
- ๑.๘ แผนการใช้วัสดุที่ผลิตภายในประเทศและแผนการใช้เหล็กที่ผลิตภายในประเทศ
- ๑.๙ แผนการทำงาน

๒. คุณสมบัติของผู้ยื่นข้อเสนอ

- ๒.๑ มีความสามารถตามกฎหมาย
- ๒.๒ ไม่เป็นบุคคลล้มละลาย
- ๒.๓ ไม่อยู่ระหว่างเลิกกิจการ

๒.๔ ไม่เป็นบุคคลซึ่งอยู่ระหว่างถูกระงับการยื่นข้อเสนอหรือทำสัญญากับหน่วยงานของรัฐไว้ชั่วคราว เนื่องจากเป็นผู้ที่ไม่ผ่านเกณฑ์การประเมินผลการปฏิบัติงานของผู้ประกอบการตามระเบียบที่รัฐมนตรีว่าการกระทรวงการคลังกำหนดตามที่ประกาศเผยแพร่ในระบบเครือข่ายสารสนเทศของกรมบัญชีกลาง

๒.๕ ไม่เป็นบุคคลซึ่งถูกระงับชื่อไว้ในบัญชีรายชื่อผู้ทำงานและได้แจ้งเวียนชื่อให้เป็นผู้ทำงานของหน่วยงานของรัฐในระบบเครือข่ายสารสนเทศของกรมบัญชีกลาง ซึ่งรวมถึงนิติบุคคลที่ผู้ทำงานเป็นหุ้นส่วนผู้จัดการ กรรมการผู้จัดการ ผู้บริหาร ผู้มีอำนาจในการดำเนินงานในกิจการของนิติบุคคลนั้นด้วย

๒.๖ มีคุณสมบัติและไม่มีลักษณะต้องห้ามตามที่คณะกรรมการนโยบายการจัดซื้อจัดจ้าง และการบริหารพัสดุภาครัฐกำหนดในราชกิจจานุเบกษา

๒.๗ เป็นนิติบุคคลผู้มีอาชีพรับจ้างงานที่ประกวดราคาอิเล็กทรอนิกส์ดังกล่าว

๒.๘ ไม่เป็นผู้มีผลประโยชน์ร่วมกันกับผู้ยื่นข้อเสนอรายอื่นที่เข้ายื่นข้อเสนอให้แก่เทศบาลเมืองเมืองพล ณ วันประกาศประกวดราคาอิเล็กทรอนิกส์ หรือไม่เป็นผู้กระทำการอันเป็นการขัดขวางการแข่งขันอย่างเป็นธรรมในการประกวดราคาอิเล็กทรอนิกส์ครั้งนี้

๒.๙ ไม่เป็นผู้ได้รับเอกสิทธิ์หรือความคุ้มกัน ซึ่งอาจปฏิเสธไม่ยอมขึ้นศาลไทย เว้นแต่รัฐบาล ของผู้ยื่นข้อเสนอได้มีคำสั่งให้สละเอกสิทธิ์และความคุ้มกันเช่นนั้น

๒.๑๐ ผู้ยื่นข้อเสนอต้องมีผลงานก่อสร้างประเภทเดียวกันกับผลงานที่ประกวดราคาจ้าง ก่อสร้างในวงเงินไม่น้อยกว่า ๙๐๐,๐๐๐.๐๐ บาท (เก้าแสนบาทถ้วน) และเป็นผลงานที่เป็นคู่สัญญาโดยตรงกับหน่วยงานของรัฐ หรือหน่วยงานเอกชนที่ เทศบาลเมืองเมืองพล เชื่อถือ

๒.๑๑ กิจการร่วมค้าที่ยื่นข้อเสนอในรูปแบบของ "กิจการร่วมค้า" ต้องมีคุณสมบัติดังนี้
กรณีที่ข้อตกลงระหว่างผู้เข้าร่วมค้ากำหนดให้ผู้เข้าร่วมค้ารายใดรายหนึ่งเป็นผู้เข้าร่วมค้าหลัก ข้อตกลงระหว่างผู้เข้าร่วมค้าจะต้องมีการกำหนดสัดส่วนหน้าที่และความรับผิดชอบในปริมาณงาน สิ่งของหรือมูลค่าตามสัญญาของผู้เข้าร่วมค้าหลักมากกว่าผู้เข้าร่วมค้ารายอื่นทุกราย

กรณีที่ข้อตกลงระหว่างผู้เข้าร่วมค้ากำหนดให้ผู้เข้าร่วมค้ารายใดรายหนึ่งเป็นผู้เข้าร่วมค้าหลัก กิจการร่วมค่านั้นต้องใช้ผลงานของผู้เข้าร่วมค้าหลักรายเดียวเป็นผลงานของกิจการร่วมค้าที่ยื่นข้อเสนอ

สำหรับข้อตกลงระหว่างผู้เข้าร่วมค้าที่ไม่ได้กำหนดให้ผู้เข้าร่วมค้ารายใดเป็นผู้เข้าร่วมค้าหลัก ผู้เข้าร่วมค้าทุกรายจะต้องมีคุณสมบัติครบถ้วนตามเงื่อนไขที่กำหนดไว้ในเอกสารเชิญชวน หรือหนังสือเชิญชวน

กรณีที่ข้อตกลงระหว่างผู้เข้าร่วมค้ากำหนดให้มีการมอบหมายผู้เข้าร่วมค้ารายใดรายหนึ่งเป็นผู้ยื่นข้อเสนอ ในนามกิจการร่วมค้า การยื่นข้อเสนอดังกล่าวไม่ต้องมีหนังสือมอบอำนาจ

สำหรับข้อตกลงระหว่างผู้เข้าร่วมค้าที่ไม่ได้กำหนดให้ผู้เข้าร่วมค้ารายใดเป็นผู้ยื่นข้อเสนอ ผู้เข้าร่วมค้าทุกรายจะต้องลงลายมือชื่อในหนังสือมอบอำนาจให้ผู้เข้าร่วมค้ารายใดรายหนึ่งเป็นผู้ยื่นข้อเสนอ ในนามกิจการร่วมค้า

๒.๑๒ ผู้ยื่นข้อเสนอต้องลงทะเบียนที่มีข้อมูลถูกต้องครบถ้วนในระบบจัดซื้อจัดจ้างภาครัฐด้วย อิเล็กทรอนิกส์ (Electronic Government Procurement : e-GP) ของกรมบัญชีกลาง

๒.๑๓ ผู้ยื่นข้อเสนอต้องมีมูลค่าสุทธิของกิจการ ดังนี้

(๑) กรณีผู้ยื่นข้อเสนอเป็นนิติบุคคลที่จัดตั้งขึ้นตามกฎหมายไทยซึ่งได้จดทะเบียนเกินกว่า ๑ ปี ต้องมีมูลค่าสุทธิของกิจการ จากผลต่างระหว่างสินทรัพย์สุทธิหักด้วยหนี้สินสุทธิ ที่ปรากฏในงบแสดงฐานะการเงินที่มีการตรวจรับรองแล้ว ซึ่งจะต้องแสดงค่าเป็นบวก ๑ ปีสุดท้ายก่อนวันยื่นข้อเสนอ

(๒) กรณีผู้ยื่นข้อเสนอเป็นนิติบุคคลที่จัดตั้งขึ้นตามกฎหมายไทย ซึ่งยังไม่มีงบแสดงฐานะการเงินกับกรมพัฒนาธุรกิจการค้า ให้พิจารณาการกำหนดมูลค่าของทุนจดทะเบียน โดยผู้ยื่นข้อเสนอจะต้องมีทุนจดทะเบียนที่เรียกชำระมูลค่าหุ้นแล้ว ณ วันที่ยื่นข้อเสนอ ไม่ต่ำกว่า ๑ ล้านบาท

(๓) สำหรับการจัดซื้อจัดจ้างครั้งหนึ่งที่มีวงเงินเกิน ๕๐๐,๐๐๐ บาทขึ้นไป กรณีผู้ยื่นข้อเสนอเป็นบุคคลธรรมดา โดยพิจารณาจากหนังสือรับรองบัญชีเงินฝาก ไม่เกิน ๙๐ วันก่อนวันยื่นข้อเสนอ โดยต้องมีเงินฝากคงเหลือในบัญชีธนาคารเป็นมูลค่า ๑ ใน ๔ ของมูลค่างบประมาณของโครงการหรือรายการที่ยื่นข้อเสนอในแต่ละครั้ง และหากเป็นผู้ชนะการจัดซื้อจัดจ้างหรือเป็นผู้ได้รับการคัดเลือกจะต้องแสดงบัญชีเงินฝากที่มีมูลค่าดังกล่าวอีกครั้งหนึ่งในวันลงนามในสัญญา

(๔) กรณีที่ผู้ยื่นข้อเสนอไม่มีมูลค่าสุทธิของกิจการหรือทุนจดทะเบียน หรือมีแต่ไม่เพียงพอที่จะ เข้ายื่นข้อเสนอ ผู้ยื่นข้อเสนอสามารถขอวงเงินสินเชื่อ โดยต้องมีวงเงินสินเชื่อ ๑ ใน ๔ ของมูลค่างบประมาณของโครงการหรือรายการที่ยื่นข้อเสนอในครั้งนั้น (สินเชื่อที่ธนาคารภายในประเทศ หรือบริษัทเงินทุนหรือบริษัทเงินทุนหลักทรัพย์ที่ได้รับอนุญาตให้ประกอบกิจการเงินทุนเพื่อการพาณิชย์ และประกอบธุรกิจค้าประกันตามประกาศของธนาคารแห่งประเทศไทย ตามรายชื่อบริษัทเงินทุนที่ธนาคารแห่งประเทศไทยแจ้งเวียนให้ทราบ โดยพิจารณาจากยอดเงินรวมของวงเงินสินเชื่อที่สำนักงานใหญ่รับรอง หรือที่สำนักงานสาขารับรอง (กรณีได้รับมอบอำนาจจากสำนักงานใหญ่) ซึ่งออกให้แก่ผู้ยื่นข้อเสนอ นับถึงวันยื่นข้อเสนอไม่เกิน ๙๐ วัน)

(๕) กรณีตาม (๑) - (๔) ยกเว้นสำหรับกรณีดังต่อไปนี้

(๕.๑) กรณีที่ผู้ยื่นข้อเสนอเป็นหน่วยงานของรัฐ

(๕.๒) นิติบุคคลที่จัดตั้งขึ้นตามกฎหมายไทยที่อยู่ระหว่างการฟื้นฟูกิจการตามพระราชบัญญัติล้มละลาย (ฉบับที่ ๑๐) พ.ศ. ๒๕๖๑

(๕.๓) งานจ้างก่อสร้าง ที่กรมบัญชีกลางได้ขึ้นทะเบียนผู้ประกอบการงานก่อสร้างแล้ว และงานจ้างก่อสร้างที่หน่วยงานของรัฐได้มีการจัดทำบัญชีผู้ประกอบการงานก่อสร้างที่มีคุณสมบัติเบื้องต้นไว้แล้ว ก่อนวันที่พระราชบัญญัติการจัดซื้อจัดจ้างและการบริหารพัสดุภาครัฐมีผลใช้บังคับ

๓. หลักฐานการยื่นข้อเสนอ

ผู้ยื่นข้อเสนอจะต้องเสนอเอกสารหลักฐานยื่นมาพร้อมกับการเสนอราคาทางระบบจัดซื้อจัดจ้างภาครัฐด้วยอิเล็กทรอนิกส์ โดยแยกเป็น ๒ ส่วน คือ

๓.๑ ส่วนที่ ๑ อย่างน้อยต้องมีเอกสารดังต่อไปนี้

(๑) ในกรณีผู้ยื่นข้อเสนอเป็นนิติบุคคล

(ก) ห้างหุ้นส่วนสามัญหรือห้างหุ้นส่วนจำกัด ให้ยื่นสำเนาหนังสือรับรองการจดทะเบียนนิติบุคคล บัญชีรายชื่อหุ้นส่วนผู้จัดการ ผู้มีอำนาจควบคุม (ถ้ามี)

(ข) บริษัทจำกัดหรือบริษัทมหาชนจำกัด ให้ยื่นสำเนาหนังสือรับรองการจดทะเบียนนิติบุคคล หนังสือบริคณห์สนธิ บัญชีรายชื่อกรรมการผู้จัดการ ผู้มีอำนาจควบคุม (ถ้ามี) และบัญชีผู้ถือหุ้นรายใหญ่ (ถ้ามี)

(๒) ในกรณีผู้ยื่นข้อเสนอเป็นบุคคลธรรมดาหรือคณะบุคคลที่มีโชตินิติบุคคล ให้ยื่นสำเนาบัตรประจำตัวประชาชนของผู้ยื่น ข้อเสนอข้อตกลงที่แสดงถึงการเข้าเป็นหุ้นส่วน (ถ้ามี) สำเนาบัตรประจำตัวประชาชนของผู้เป็นหุ้นส่วน หรือสำเนาหนังสือเดินทางของผู้เป็นหุ้นส่วนที่ได้ถือสัญชาติไทย

(๓) ในกรณีผู้ยื่นข้อเสนอเป็นผู้ยื่นข้อเสนอร่วมกันในฐานะเป็นผู้ร่วมค้า ให้ยื่นสำเนาสัญญาของการเข้าร่วมค้า และเอกสารตามที่ระบุไว้ใน (๑) หรือ (๒) ของผู้ร่วมค้า แล้วแต่กรณี

(๔) ผู้ยื่นข้อเสนอต้องแสดงหลักฐานเกี่ยวกับมูลค่าสุทธิของกิจการ ดังนี้

(๔.๑) ในกรณีผู้ยื่นข้อเสนอเป็นนิติบุคคล ให้ยื่นงบแสดงฐานะการเงินที่มีการรับรองแล้ว ๑ ปีสุดท้ายก่อนวันยื่นข้อเสนอ โดยให้ยื่นขณะเข้าเสนอราคา

(๔.๒) ในกรณีผู้ยื่นข้อเสนอเป็นบุคคลธรรมดา ให้ยื่นหนังสือรับรองบัญชีเงินฝาก ไม่เกิน ๙๐ วัน ก่อนวันยื่นข้อเสนอ โดยให้ยื่นขณะเข้าเสนอราคา และจะต้องแสดงหนังสือรับรองบัญชีเงินฝากที่มีมูลค่าดังกล่าวอีกครั้งหนึ่งในวันลงนามในสัญญา

(๔.๓) กรณีที่ผู้ยื่นข้อเสนอไม่มีมูลค่าสุทธิของกิจการและทุนจดทะเบียน หรือมีแต่ไม่เพียงพอที่จะเข้ายื่นข้อเสนอ ให้ยื่นสำเนาหนังสือรับรองวงเงินสินเชื่อ (สินเชื่อที่ธนาคารภายในประเทศหรือบริษัทเงินทุนหรือบริษัทเงินทุนหลักทรัพย์ที่ได้รับอนุญาตให้ประกอบกิจการเงินทุนเพื่อการพาณิชย์และประกอบธุรกิจค้าประกัน ตามประกาศของธนาคารแห่งประเทศไทย ตามรายชื่อบริษัทเงินทุนที่ธนาคารแห่งประเทศไทยแจ้งเวียนให้ทราบ โดยพิจารณาจากยอดเงินรวมของวงเงินสินเชื่อที่สำนักงานใหญ่รับรองหรือที่สำนักงานสาขารับรอง (กรณีได้รับมอบอำนาจจากสำนักงานใหญ่) ซึ่งออกให้แก่ผู้ยื่นข้อเสนอ นับถึงวันยื่นข้อเสนอไม่เกิน ๙๐ วัน)

(๕) บัญชีเอกสารส่วนที่ ๑ ทั้งหมดที่ได้ยื่นพร้อมกับการเสนอราคาทางระบบจัดซื้อจัดจ้างภาครัฐด้วยอิเล็กทรอนิกส์ ตามแบบในข้อ ๑.๗ (๑) โดยไม่ต้องแนบในรูปแบบ PDF File (Portable Document Format)

ทั้งนี้ เมื่อผู้ยื่นข้อเสนอดำเนินการแนบไฟล์เอกสารตามบัญชีเอกสารส่วนที่ ๑ ครบถ้วน ถูกต้องแล้ว ระบบจัดซื้อจัดจ้างภาครัฐด้วยอิเล็กทรอนิกส์จะสร้างบัญชีเอกสารส่วนที่ ๑ ตามแบบในข้อ ๑.๗ (๑) ให้โดยผู้ยื่นข้อเสนอไม่ต้องแนบบัญชีเอกสารส่วนที่ ๑ ดังกล่าวในรูปแบบ PDF File (Portable Document Format)

๓.๒ ส่วนที่ ๒ อย่างน้อยต้องมีเอกสารดังต่อไปนี้

(๑) ในกรณีที่ผู้ยื่นข้อเสนอมอบอำนาจให้บุคคลอื่นกระทำการแทนให้แนบ

หนังสือมอบอำนาจซึ่งติดอากรแสตมป์ตามกฎหมาย โดยมีหลักฐานแสดงตัวตนของผู้มอบอำนาจและผู้รับมอบอำนาจ ทั้งนี้หากผู้รับมอบอำนาจเป็นบุคคลธรรมดาต้องเป็นผู้ที่บรรลุนิติภาวะตามกฎหมายแล้วเท่านั้น

(๒) สำเนาหนังสือรับรองผลงานก่อสร้าง

(๓) สำเนาใบขึ้นทะเบียนผู้ประกอบการวิสาหกิจขนาดกลางและขนาดย่อม

(SMEs) (ถ้ามี)

(๔) บัญชีเอกสารส่วนที่ ๒ ทั้งหมดที่ได้ยื่นพร้อมกับการเสนอราคาทางระบบจัดซื้อจัดจ้างภาครัฐด้วยอิเล็กทรอนิกส์ตามแบบในข้อ ๑.๗ (๒) โดยไม่ต้องแนบในรูปแบบ PDF File (Portable Document Format)

ทั้งนี้ เมื่อผู้ยื่นข้อเสนอดำเนินการแนบไฟล์เอกสารตามบัญชีเอกสารส่วนที่ ๒ ครบถ้วน ถูกต้องแล้ว ระบบจัดซื้อจัดจ้างภาครัฐด้วยอิเล็กทรอนิกส์จะสร้างบัญชีเอกสารส่วนที่ ๒ ตามแบบในข้อ ๑.๗ (๒) ให้โดยผู้ยื่นข้อเสนอไม่ต้องแนบบัญชีเอกสารส่วนที่ ๒ ดังกล่าวในรูปแบบ PDF File (Portable Document Format)

๔. การเสนอราคา

๔.๑ ผู้ยื่นข้อเสนอต้องยื่นข้อเสนอ และเสนอราคาทางระบบจัดซื้อจัดจ้างภาครัฐด้วยอิเล็กทรอนิกส์ตามที่กำหนดไว้ในเอกสารประกวดราคาอิเล็กทรอนิกส์นี้ โดยไม่มีเงื่อนไขใดๆ ทั้งสิ้น และจะต้องกรอกข้อความให้ถูกต้องครบถ้วน พร้อมทั้งหลักฐานแสดงตัวตนและทำการยืนยันตัวตนของผู้ยื่นข้อเสนอ โดยไม่ต้องแนบบใบเสนอราคาในรูปแบบ PDF File (Portable Document Format)

๔.๒ ให้ผู้ยื่นข้อเสนอกรอกรายละเอียดการเสนอราคาในใบเสนอราคาตามแบบเอกสารประกวดราคาจ้างก่อสร้างด้วยวิธีประกวดราคาอิเล็กทรอนิกส์ (e-bidding) ข้อ ๑.๒ ให้ครบถ้วน โดยไม่ต้องยื่น ใบแจ้งปริมาณงานและราคาและใบบัญชีรายการก่อสร้าง ในรูปแบบ PDF File (Portable Document Format)

ในการเสนอราคาให้เสนอราคาเป็นเงินบาทและเสนอราคาได้เพียงครั้งเดียวและราคาเดียว โดยเสนอราคารวม หรือราคาต่อหน่วย หรือราคาต่อรายการ ตามเงื่อนไขที่ระบุไว้ท้ายใบเสนอราคาให้ถูกต้อง ทั้งนี้ ราคารวมที่เสนอจะต้องตรงกันทั้งตัวเลขและตัวหนังสือ ถ้าตัวเลขและตัวหนังสือไม่ตรงกัน ให้ถือตัวหนังสือเป็นสำคัญ โดยคิดราคารวมทั้งสิ้นซึ่งรวมค่าภาษีมูลค่าเพิ่ม ภาษีอากรอื่น และค่าใช้จ่ายทั้งปวงไว้แล้ว

ราคาที่เสนอจะต้องเสนอกำหนดยื่นราคาไม่น้อยกว่า ๙๐ วัน ตั้งแต่วันเสนอราคาโดยภายในกำหนดยื่นราคา ผู้ยื่นข้อเสนอต้องรับผิดชอบราคาที่ตนได้เสนอไว้และจะถอนการเสนอราคามีได้

๔.๓ ผู้ยื่นข้อเสนอจะต้องเสนอกำหนดเวลาดำเนินการก่อสร้างแล้วเสร็จไม่เกิน ๑๕๐ วัน นับถัดจากวันลงนามในสัญญาจ้าง หรือวันที่ได้รับหนังสือแจ้งจาก เทศบาลเมืองเมืองพล ให้เริ่มทำงาน

๔.๔ ก่อนเสนอราคา ผู้ยื่นข้อเสนอควรตรวจสอบร่างสัญญา ร่างรายละเอียดขอบเขตของงานทั้งโครงการ (Terms of Reference : TOR) ให้ถี่ถ้วนและเข้าใจเอกสารประกวดราคาจ้างอิเล็กทรอนิกส์

ทั้งหมดเสียก่อนที่จะตกลงยื่นข้อเสนอตามเงื่อนไขในเอกสารประกวดราคาจ้างอิเล็กทรอนิกส์

๔.๕ ผู้ยื่นข้อเสนอจะต้องยื่นข้อเสนอและเสนอราคาทางระบบจัดซื้อจัดจ้างภาครัฐด้วย อิเล็กทรอนิกส์ในวันที่ ๓ พฤษภาคม ๒๕๖๗ ระหว่างเวลา ๐๙.๐๐ น. ถึง ๑๒.๐๐ น. และเวลาในการเสนอราคาให้ถือตามเวลาของระบบจัดซื้อจัดจ้างภาครัฐด้วยอิเล็กทรอนิกส์เป็นเกณฑ์

เมื่อพ้นกำหนดเวลายื่นข้อเสนอและเสนอราคาแล้ว จะไม่รับเอกสารการยื่นข้อเสนอ และการเสนอราคาใดๆ โดยเด็ดขาด

๔.๖ ผู้ยื่นข้อเสนอต้องจัดทำเอกสารสำหรับการเสนอราคาในรูปแบบไฟล์เอกสาร ประเภท PDF File (Portable Document Format) โดยผู้ยื่นข้อเสนอต้องเป็นผู้รับผิดชอบตรวจสอบความครบถ้วน ถูกต้อง และชัดเจนของเอกสาร PDF File ก่อนที่จะยืนยันการเสนอราคา แล้วจึงส่งข้อมูล (Upload) เพื่อเป็นการเสนอราคาให้แก่เทศบาลเมืองเมืองพล ผ่านทางระบบจัดซื้อจัดจ้างภาครัฐด้วยอิเล็กทรอนิกส์

๔.๗ คณะกรรมการพิจารณาผลการประกวดราคาอิเล็กทรอนิกส์จะดำเนินการตรวจสอบ คุณสมบัติของผู้ยื่นข้อเสนอแต่ละรายว่า เป็นผู้ยื่นข้อเสนอที่มีผลประโยชน์ร่วมกันกับผู้ยื่นเสนอรายอื่นตามข้อ ๑.๖ (๑) หรือไม่ หากปรากฏว่าผู้ยื่นเสนอรายใดเป็นผู้ยื่นข้อเสนอที่มีผลประโยชน์ร่วมกันกับผู้ยื่นเสนอรายอื่น คณะกรรมการฯ จะตัดรายชื่อผู้ยื่นเสนอราคาที่มีผลประโยชน์ร่วมกันนั้นออกจากการเป็นผู้ยื่นข้อเสนอ

หากปรากฏต่อคณะกรรมการพิจารณาผลการประกวดราคาอิเล็กทรอนิกส์ว่า ก่อนหรือในขณะที่มีการพิจารณาข้อเสนอ มีผู้ยื่นเสนอรายใดกระทำการอันเป็นการขัดขวางการแข่งขันอย่างเป็นธรรมตาม ข้อ ๑.๖ (๒) และคณะกรรมการฯ เชื่อว่ามีการกระทำอันเป็นการขัดขวางการแข่งขันอย่างเป็นธรรม คณะกรรมการฯ จะตัดรายชื่อผู้ยื่นเสนอรายนั้นออกจากการเป็นผู้ยื่นข้อเสนอ และเทศบาลเมืองเมืองพล จะพิจารณาลงโทษผู้ยื่นเสนอดังกล่าวเป็นผู้ทำงาน เว้นแต่ เทศบาลเมืองเมืองพล จะพิจารณาเห็นว่า ผู้ยื่นเสนอรายนั้น มิใช่เป็นผู้ริเริ่มให้มีการกระทำดังกล่าวและได้ให้ความร่วมมือเป็นประโยชน์ต่อการพิจารณาของเทศบาลเมืองเมืองพล

๔.๘ ผู้ยื่นข้อเสนอจะต้องปฏิบัติ ดังนี้

- (๑) ปฏิบัติตามเงื่อนไขที่ระบุไว้ในเอกสารประกวดราคาอิเล็กทรอนิกส์
- (๒) ราคาที่เสนอจะต้องเป็นราคาที่รวมภาษีมูลค่าเพิ่ม และภาษีอื่นๆ (ถ้ามี) รวมค่าใช้จ่ายทั้งปวงไว้ด้วยแล้ว
- (๓) ผู้ยื่นข้อเสนอจะต้องลงทะเบียนเพื่อเข้าสู่กระบวนการเสนอราคา ตามวันเวลาที่กำหนด
- (๔) ผู้ยื่นข้อเสนอจะถอนการเสนอราคาที่เสนอแล้วไม่ได้
- (๕) ผู้ยื่นข้อเสนอต้องศึกษาและทำความเข้าใจในระบบและวิธีการเสนอราคาด้วยวิธีประกวดราคาอิเล็กทรอนิกส์ ของกรมบัญชีกลางที่แสดงไว้ในเว็บไซต์ www.gprocurement.go.th

๔.๙ คู่สัญญาต้องจัดทำแผนการทำงานมาให้ภายใน ๑๕ วัน นับถัดจากวันลงนามใน

สัญญา โดยจัดทำแผนการทำงานตามเอกสารแนบท้ายเอกสารประกวดราคาอิเล็กทรอนิกส์ เว้นแต่เป็นกรณี สัญญาที่มีวงเงินไม่เกิน ๕๐๐,๐๐๐ บาท ทั้งนี้ แผนการทำงานให้ถือเป็นเอกสารส่วนหนึ่งของสัญญา

๔.๑๐ ผู้ยื่นข้อเสนอที่เป็นผู้ชนะการเสนอราคาต้องจัดทำแผนการใช้พัสดุที่ผลิตในประเทศและแผนการใช้เหล็กที่ผลิตในประเทศ โดยยื่นให้หน่วยงานของรัฐภายใน ๖๐ วัน นับถัดจากวันลงนามในสัญญา

๕. หลักเกณฑ์และสิทธิในการพิจารณา

๕.๑ การพิจารณาผลการยื่นข้อเสนอประกวดราคาอิเล็กทรอนิกส์ครั้งนี้ เทศบาลเมืองเมืองพลจะพิจารณาตัดสินโดยใช้หลักเกณฑ์ ราคา

๕.๒ การพิจารณาผู้ชนะการยื่นข้อเสนอ กรณีใช้หลักเกณฑ์ราคาในการพิจารณาผู้ชนะการยื่นข้อเสนอ เทศบาลเมืองเมืองพล จะพิจารณาจาก ราคารวม

๕.๓ หากผู้ยื่นข้อเสนอรายใดมีคุณสมบัติไม่ถูกต้องตามข้อ ๒ หรือยื่นหลักฐานการยื่นข้อเสนอไม่ถูกต้อง หรือไม่ครบถ้วนตามข้อ ๓ หรือยื่นข้อเสนอไม่ถูกต้องตามข้อ ๔ แล้ว คณะกรรมการพิจารณาผล การประกวดราคาอิเล็กทรอนิกส์จะไม่รับพิจารณาข้อเสนอของผู้ยื่นข้อเสนอรายนั้น เว้นแต่ ผู้ยื่นข้อเสนอรายใดเสนอเอกสารทางเทคนิคหรือรายละเอียดคุณลักษณะเฉพาะของพัสดุที่จะจ้างไม่ครบถ้วน หรือเสนอรายละเอียดแตกต่างไปจากเงื่อนไขที่เทศบาลเมืองเมืองพลกำหนดไว้ในประกาศและเอกสารประกวดราคาอิเล็กทรอนิกส์ ในส่วนที่มีสาระสำคัญและความแตกต่างนั้น ไม่มีผลทำให้เกิดการได้เปรียบเสียเปรียบ ต่อผู้ยื่นข้อเสนอรายอื่น หรือเป็นการผิดพลาดเล็กน้อย คณะกรรมการฯ อาจพิจารณาผ่อนปรนการตัดสินสิทธิ ผู้ยื่นข้อเสนอรายนั้น

๕.๔ เทศบาลเมืองเมืองพลสงวนสิทธิ์ไม่พิจารณาข้อเสนอของผู้ยื่นข้อเสนอโดยไม่มี การผ่อนผัน ในกรณีดังต่อไปนี้

(๑) ไม่กรอกชื่อผู้ยื่นข้อเสนอในการเสนอราคาทางระบบจัดซื้อจัดจ้าง ด้วยอิเล็กทรอนิกส์

(๒) เสนอรายละเอียดแตกต่างไปจากเงื่อนไขที่กำหนดในเอกสาร ประกวดราคา อิเล็กทรอนิกส์ที่เป็นสาระสำคัญ หรือมีผลทำให้เกิดความได้เปรียบเสียเปรียบแก่ผู้ยื่นข้อเสนอ รายอื่น

๕.๕ ในการตัดสินการประกวดราคาอิเล็กทรอนิกส์หรือในการทำสัญญา คณะ กรรมการพิจารณาผลการประกวดราคาอิเล็กทรอนิกส์หรือเทศบาลเมืองเมืองพล มีสิทธิให้ผู้ยื่นข้อเสนอชี้แจง ข้อเท็จจริงเพิ่มเติมได้ เทศบาลเมืองเมืองพลมีสิทธิที่จะไม่รับข้อเสนอ ไม่รับราคา หรือไม่ทำสัญญา หาก ข้อเท็จจริงดังกล่าวไม่เหมาะสมหรือไม่ถูกต้อง

๕.๖ เทศบาลเมืองเมืองพลทรงไว้ซึ่งสิทธิที่จะไม่รับราคาต่ำสุด หรือราคาหนึ่งราคาใด หรือราคาที่เสนอทั้งหมดก็ได้ และอาจพิจารณาเลือกจ้างในจำนวน หรือขนาด หรือเฉพาะรายการหนึ่งรายการ ได้ หรืออาจจะยกเลิก การประกวดราคาอิเล็กทรอนิกส์โดยไม่พิจารณาจัดจ้างเลยก็ได้ สุดแต่จะพิจารณา ทั้งนี้

เพื่อประโยชน์ของทางราชการเป็นสำคัญ และให้ถือว่า การตัดสินใจของ เทศบาลเมืองเมืองพลเป็นเด็ดขาด ผู้ยื่นข้อเสนอจะเรียกร้องค่าใช้จ่าย หรือค่าเสียหายใดๆ มิได้ รวมทั้ง เทศบาลเมืองเมืองพลจะพิจารณายกเลิกการประกวดราคาอิเล็กทรอนิกส์และลงโทษผู้ยื่นข้อเสนอเป็นผู้ทำงาน ไม่ว่าจะเป็นผู้ยื่นข้อเสนอที่ได้รับการคัดเลือกหรือไม่ก็ตาม หากมีเหตุที่เชื่อถือได้ว่าผู้ยื่นข้อเสนอกระทำการโดยไม่สุจริต เช่น การเสนอเอกสารอันเป็นเท็จ หรือใช้ข้อมูลคลลธรรมดา หรือนิตบุคคลอื่นมาเสนอราคาแทน เป็นต้น

ในกรณีที่ผู้ยื่นข้อเสนอรายที่เสนอราคาต่ำสุด เสนอราคาต่ำจนคาดหมายได้ว่าไม่อาจดำเนินงานตามเอกสารประกวดราคาอิเล็กทรอนิกส์ได้ คณะกรรมการพิจารณาผลการประกวดราคาอิเล็กทรอนิกส์หรือเทศบาลเมืองเมืองพล จะให้ผู้ยื่นข้อเสนออื่นที่แข็งแรงและแสดงหลักฐานที่ทำให้เชื่อได้ว่า ผู้ยื่นข้อเสนอสามารถดำเนินงานตามเอกสารประกวดราคาอิเล็กทรอนิกส์ให้เสร็จสมบูรณ์ หากคำชี้แจงไม่เป็นที่รับฟังได้ เทศบาลเมืองเมืองพล มีสิทธิที่จะไม่รับข้อเสนอหรือไม่รับราคาของผู้ยื่นข้อเสนอรายนั้น ทั้งนี้ ผู้ยื่นข้อเสนอดังกล่าวไม่มีสิทธิเรียกร้องค่าใช้จ่ายหรือค่าเสียหายใดๆ จากเทศบาลเมืองเมืองพล

๕.๗ ก่อนลงนามในสัญญา เทศบาลเมืองเมืองพล อาจประกาศยกเลิกการประกวดราคาอิเล็กทรอนิกส์ หากปรากฏว่ามีการกระทำที่เข้าลักษณะผู้ยื่นข้อเสนอที่ชนะการประกวดราคา หรือที่ได้รับการคัดเลือกมีผลประโยชน์ร่วมกัน หรือมีส่วนได้เสียกับผู้ยื่นข้อเสนอรายอื่น หรือขัดขวางการแข่งขันอย่างเป็นธรรม หรือสมยอมกันกับผู้ยื่นข้อเสนอรายอื่น หรือเจ้าหน้าที่ในการเสนอราคา หรือถือว่ากระทำการทุจริตอื่นใดในการเสนอราคา

๕.๘ หากผู้ยื่นข้อเสนอซึ่งเป็นผู้ประกอบการ SMEs เสนอราคาสูงกว่าราคาต่ำสุดของผู้ยื่นข้อเสนอรายอื่นที่ไม่เกินร้อยละ ๑๐ ให้หน่วยงานของรัฐจัดซื้อจัดจ้างกับผู้ประกอบการ SMEs ดังกล่าว โดยจัดเรียงลำดับผู้ยื่นข้อเสนอซึ่งเป็นผู้ประกอบการ SMEs ซึ่งเสนอราคาสูงกว่าราคาต่ำสุดของผู้ยื่นข้อเสนอรายอื่นไม่เกินร้อยละ ๑๐ ที่จะเรียกมาทำสัญญาไม่เกิน ๓ ราย

ผู้ยื่นข้อเสนอที่เป็นกิจการร่วมค้าที่จะได้สิทธิตามวรรคหนึ่ง ผู้เข้าร่วมค้าทุกราย จะต้องเป็นผู้ประกอบการ SMEs

ทั้งนี้ ผู้ประกอบการ SMEs ที่จะได้แต้มต่อด้านราคาตามวรรคหนึ่ง จะต้องมีวงเงินสัญญาสะสมตามปีปฏิทินรวมกับราคาที่เสนอในครั้งแล้ว มีมูลค่ารวมกันไม่เกินมูลค่าของรายได้ตามขนาดที่ขึ้นทะเบียนไว้กับ สสว.

๕.๙ หากผู้ยื่นข้อเสนอซึ่งมิใช่ผู้ประกอบการ SMEs แต่เป็นบุคคลธรรมดาที่ถือสัญชาติไทยหรือนิตบุคคลที่จัดตั้งขึ้นตามกฎหมายไทยเสนอราคาสูงกว่าราคาต่ำสุดของผู้ยื่นข้อเสนอซึ่งเป็นบุคคลธรรมดาที่มีได้ถือสัญชาติไทยหรือนิตบุคคลที่จัดตั้งขึ้นตามกฎหมายของต่างประเทศไม่เกินร้อยละ ๓ ให้จัดซื้อจัดจ้างกับบุคคลธรรมดาที่ถือสัญชาติไทยหรือนิตบุคคลที่จัดตั้งขึ้นตามกฎหมายไทยดังกล่าว

ผู้ยื่นข้อเสนอที่เป็นกิจการร่วมค้าที่จะได้สิทธิตามวรรคหนึ่ง ผู้เข้าร่วมค้าทุกราย จะต้องเป็นบุคคลธรรมดาที่ถือสัญชาติไทยหรือนิตบุคคลที่จัดตั้งขึ้นตามกฎหมายไทย

๖. การทำสัญญาจ้างก่อสร้าง

ผู้ชนะการประกวดราคาอิเล็กทรอนิกส์จะต้องทำสัญญาจ้างตามแบบสัญญา ดังระบุ

ในข้อ ๑.๓ หรือทำข้อตกลงเป็นหนังสือกับเทศบาลเมืองเมืองพล ภายใน ๗ วัน นับถัดจากวันที่ได้รับแจ้ง และจะต้องวางหลักประกันสัญญาเป็นจำนวนเงินเท่ากับร้อยละ ๕ ของราคาค่าจ้างที่ประกวดราคาอิเล็กทรอนิกส์ ให้เทศบาลเมืองเมืองพลยึดถือไว้ในขณะทำสัญญาโดยใช้หลักประกันอย่างหนึ่งอย่างใด ดังต่อไปนี้

๖.๑ เงินสด

๖.๒ เช็คหรือตราพท์ที่ธนาคารเซ็นสั่งจ่าย ซึ่งเป็นเช็คหรือตราพท์ลงวันที่ที่ใช้เช็คหรือตราพท์นั้น ชำระต่อเจ้าหน้าที่ในวันทำสัญญา หรือก่อนวันนั้นไม่เกิน ๓ วันทำการ

๖.๓ หนังสือค้ำประกันของธนาคารภายในประเทศ ตามตัวอย่างที่คณะกรรมการนโยบายกำหนด ดังระบุในข้อ ๑.๔ (๒) หรือจะเป็นหนังสือค้ำประกันอิเล็กทรอนิกส์ตามวิธีการที่กรมบัญชีกลางกำหนด

๖.๔ หนังสือค้ำประกันของบริษัทเงินทุน หรือบริษัทเงินทุนหลักทรัพย์ที่ได้รับอนุญาตให้ประกอบกิจการเงินทุนเพื่อการพาณิชย์และประกอบธุรกิจค้ำประกันตามประกาศของธนาคารแห่งประเทศไทย ตามรายชื่อบริษัทเงินทุนที่ธนาคารแห่งประเทศไทยแจ้งเวียนให้ทราบ โดยอนุโลมให้ใช้ตามตัวอย่างหนังสือค้ำประกันของธนาคารที่คณะกรรมการนโยบายกำหนด ดังระบุในข้อ ๑.๔ (๒)

๖.๕ พันธบัตรรัฐบาลไทย

หลักประกันนี้จะคืนให้ โดยไม่มีดอกเบี้ยภายใน ๑๕ วันนับถัดจากวันที่ผู้ชนะการประกวดราคาอิเล็กทรอนิกส์ (ผู้รับจ้าง) พ้นจากข้อผูกพันตามสัญญาจ้างแล้ว

๗. ค่าจ้างและการจ่ายเงิน

เทศบาลเมืองเมืองพล จะจ่ายค่าจ้างซึ่งได้รวมภาษีมูลค่าเพิ่มตลอดจนภาษีอากรอื่น ๆ และค่าใช้จ่ายทั้งปวงด้วยแล้วโดยถือราคาเหมารวมเป็นเกณฑ์และกำหนดการจ่ายเงินเป็นจำนวน ๒ งวดดังนี้
งวดที่ ๑ เป็นจำนวนเงินในอัตราร้อยละ ๔๐ ของค่าจ้าง เมื่อผู้รับจ้างได้ปฏิบัติงานดังนี้
-ติดตั้งป้ายโครงการก่อสร้างชั่วคราว
-ปรับปรุงอาคารที่ทำการ, ห้องน้ำ, ห้องเก็บบิ๊มน้ำและศาลา ตามแบบแปลนกำหนดแล้ว

เสร็จ

-งานระบบรดน้ำ และบิ๊มน้ำ ขนาด ๓ แรงม้า

กำหนดเวลาแล้วเสร็จ ๖๐ วัน

งวดสุดท้าย เป็นจำนวนเงินในอัตราร้อยละ ๖๐ ของค่าจ้าง เมื่อผู้รับจ้างได้ปฏิบัติงานทั้งหมดให้แล้วเสร็จเรียบร้อยตามสัญญาหรือข้อตกลงจ้างเป็นหนังสือ รวมทั้งทำสถานที่ก่อสร้างให้สะอาดเรียบร้อย

-งานปรับปรุงพื้นที่ปูตัวหนอนที่ทรุด ตามแบบแปลนกำหนด แล้วเสร็จ

-งานปรับปรุงพื้นที่ลานด้านหน้า ตามแบบแปลนกำหนด แล้วเสร็จ

-งานปรับปรุงประตูเข้า-ออก ตามแบบแปลนกำหนด แล้วเสร็จ

-งานทาสีรั้วด้านหน้า ตามแบบแปลนกำหนด แล้วเสร็จ

-งานติดตั้งระบบไฟฟ้าลานด้านหน้า ตามแบบแปลนกำหนดแล้วเสร็จ

-งานติดตั้งระบบน้ำพุ ตามแบบแปลนกำหนดแล้วเสร็จ

-ทำการทดสอบระบบไฟฟ้า และระบบต่างๆจนใช้การได้เรียบร้อยสมบูรณ์แล้วเสร็จ

นอกจากนี้ได้ทำการก่อสร้าง งานส่วนอื่นๆที่เหลือทั้งหมดให้เรียบร้อยถูกต้องครบถ้วน ตามรูปแบบรายการก่อสร้าง และสัญญาทุกประการ รวมทั้งสถานที่ก่อสร้างให้สะอาดเรียบร้อย

-ติดตั้งป้ายโครงการก่อสร้างถาวร แล้วเสร็จ

กำหนดเวลาแล้วเสร็จ ๙๐ วัน

๘. อัตราค่าปรับ

ค่าปรับตามสัญญาจ้างแนบท้ายเอกสารประกวดราคาอิเล็กทรอนิกส์นี้ หรือข้อตกลงจ้างเป็นหนังสือจะกำหนด ดังนี้

๘.๑ กรณีที่ผู้รับจ้างนำงานที่รับจ้างไปจ้างช่วงให้ผู้อื่นทำอีกทอดหนึ่งโดยไม่ได้รับอนุญาตจากเทศบาลเมืองเมืองพล จะกำหนดค่าปรับสำหรับการฝ่าฝืนดังกล่าวเป็นจำนวนร้อยละ ๑๐.๐๐ ของวงเงินของงานจ้างช่วงนั้น

๘.๒ กรณีที่ผู้รับจ้างปฏิบัติผิดสัญญาจ้างก่อสร้าง นอกเหนือจากข้อ ๘.๑ จะกำหนดค่าปรับเป็นรายวันเป็นจำนวนเงินตายตัวในอัตราร้อยละ ๐.๑๐ ของราคางานจ้าง

๙. การรับประกันความชำรุดบกพร่อง

ผู้ชนะการประกวดราคาอิเล็กทรอนิกส์ซึ่งได้ทำสัญญาจ้าง ตามแบบ ดังระบุในข้อ ๑.๓ หรือข้อตกลงจ้างเป็นหนังสือแล้วแต่กรณี จะต้องรับประกันความชำรุดบกพร่องของงานจ้างที่เกิดขึ้นภายในระยะเวลา ไม่น้อยกว่า ๒ ปี นับถัดจากวันที่เทศบาลเมืองเมืองพลได้รับมอบงาน โดยต้องบริหารจัดการซ่อมแซมแก้ไขให้ใช้การได้ดีดังเดิมภายใน ๑๕ วัน นับถัดจากวันที่ได้รับแจ้งความชำรุดบกพร่อง

๑๐. ข้อสงวนสิทธิในการยื่นข้อเสนอและอื่น ๆ

๑๐.๑ เงินค่าจ้างสำหรับงานจ้างครั้งนี้ ได้มาจากรายจ่ายค้ำจ่ายประจำปีงบประมาณ พ.ศ. ๒๕๖๖

การลงนามในสัญญาจะกระทำต่อเมื่อได้รับหนังสือแจ้งทำสัญญาจากเทศบาลเมืองเมืองพล

๑๐.๒ เมื่อเทศบาลเมืองเมืองพลได้คัดเลือกผู้ยื่นข้อเสนอรายใดให้เป็นผู้รับจ้าง และได้ตกลงจ้าง ตามการประกวดราคาอิเล็กทรอนิกส์แล้ว ถ้าผู้รับจ้างจะต้องสั่งหรือนำสิ่งของมาเพื่องานจ้างดังกล่าว เข้ามาจากต่างประเทศ และของนั้นต้องนำเข้ามาโดยทางเรือในเส้นทางที่มีเรือไทยเดินอยู่ และสามารถให้บริการรับขนได้ตามที่รัฐมนตรีว่าการกระทรวงคมนาคมประกาศกำหนด ผู้ยื่นข้อเสนอซึ่งเป็นผู้รับจ้างจะต้องปฏิบัติตามกฎหมายว่าด้วยการส่งเสริมการพาณิชย์ ดังนี้

(๑) แจ้งการสั่งหรือนำสิ่งของดังกล่าวเข้ามาจากต่างประเทศต่อกรมเจ้าท่า ภายใน ๗ วัน นับตั้งแต่วันที่ผู้รับจ้างสั่งหรือซื้อของจากต่างประเทศ เว้นแต่เป็นของที่รัฐมนตรีว่าการกระทรวงคมนาคมประกาศยกเว้นให้บรรทุกโดยเรืออื่นได้

(๒) จัดการให้สิ่งของดังกล่าวบรรทุกโดยเรือไทย หรือเรือที่มีสิทธิเช่นเดียวกับ

เรือไทยจากต่างประเทศมายังประเทศไทย เว้นแต่จะได้รับอนุญาตจากกรมเจ้าท่า ให้บรรทุกสิ่งของนั้น โดยเรืออื่น ที่มีเรือไทย ซึ่งจะต้องได้รับอนุญาตเช่นนั้นก่อนบรรทุกของลงเรืออื่น หรือเป็นของที่รัฐมนตรีว่าการกระทรวงคมนาคมประกาศยกเว้นให้บรรทุกโดยเรืออื่น

(๓) ในกรณีที่ไม่ปฏิบัติตาม (๑) หรือ (๒) ผู้รับจ้างจะต้องรับผิดชอบตามกฎหมายว่าด้วยการส่งเสริมการพาณิชย์

๑๐.๓ ผู้ยื่นข้อเสนอซึ่งเทศบาลเมืองเมืองพลได้คัดเลือกแล้ว ไม่ไปทำสัญญาหรือข้อตกลงจ้างเป็นหนังสือภายในเวลาที่กำหนดดังระบุไว้ในข้อ ๗ เทศบาลเมืองเมืองพลจะริบหลักประกันการยื่นข้อเสนอ หรือเรียกธำนาจจากผู้ออกหนังสือค้ำประกัน การยื่นข้อเสนอทันที และอาจพิจารณาเรียกธำนาจให้ชดเชยความเสียหายอื่น (ถ้ามี) รวมทั้งจะพิจารณาให้เป็นผู้ทำงาน ตามระเบียบกระทรวงการคลังว่าด้วยการจัดซื้อจัดจ้างและการบริหารพัสดุภาครัฐ

๑๐.๔ เทศบาลเมืองเมืองพลสงวนสิทธิ์ที่จะแก้ไขเพิ่มเติมเงื่อนไข หรือข้อกำหนดในแบบสัญญาหรือข้อตกลงจ้างเป็นหนังสือให้เป็นไปตามความเห็นของสำนักงานอัยการสูงสุด (ถ้ามี)

๑๐.๕ ในกรณีที่เอกสารแนบท้ายเอกสารประกวดราคาอิเล็กทรอนิกส์ มีความขัดหรือแย้งกันผู้ยื่นข้อเสนอจะต้องปฏิบัติตามคำวินิจฉัยของเทศบาลเมืองเมืองพล คำวินิจฉัยดังกล่าวให้ถือเป็นที่สุด และ ผู้ยื่นข้อเสนอไม่มีสิทธิเรียกร้องค่าใช้จายใดๆ เพิ่มเติม

๑๐.๖ เทศบาลเมืองเมืองพล อาจประกาศยกเลิกการจัดจ้างในกรณีต่อไปนี้ได้ โดยที่ผู้ยื่นข้อเสนอจะเรียกร้องค่าเสียหายใดๆ จากเทศบาลเมืองเมืองพลไม่ได้

(๑) เทศบาลเมืองเมืองพลไม่ได้รับการจัดสรรเงินที่จะใช้ในการจัดจ้างหรือได้รับจัดสรรแต่ไม่เพียงพอที่จะทำการจัดจ้างครั้งนี้ต่อไป

(๒) มีการกระทำที่เข้าลักษณะผู้ยื่นข้อเสนอที่ชนะการจัดจ้างหรือที่ได้รับการคัดเลือกมี ผลประโยชน์ร่วมกัน หรือมีส่วนได้เสียกับผู้ยื่นข้อเสนอรายอื่น หรือขัดขวางการแข่งขันอย่างเป็นธรรมหรือสมยอมกันกับผู้ยื่นข้อเสนอรายอื่น หรือเจ้าหน้าที่ในการเสนอราคา หรือสื่อว่ากระทำการทุจริตอื่นใดในการเสนอราคา

(๓) การทำการจัดจ้างครั้งนี้ต่อไปอาจก่อให้เกิดความเสียหายแก่เทศบาลเมืองเมืองพล หรือกระทบต่อประโยชน์สาธารณะ

(๔) กรณีอื่นในทำนองเดียวกับ (๑) (๒) หรือ (๓) ตามที่กำหนดในกฎกระทรวงซึ่งออกตามความในกฎหมายว่าด้วยการจัดซื้อจัดจ้างและการบริหารพัสดุภาครัฐ

๑๑. การปรับราคาค่างานก่อสร้าง

การปรับราคาค่างานก่อสร้างตามสูตรการปรับราคาดังระบุในข้อ ๑.๕ จะนำมาใช้ในกรณีที่ ค่างานก่อสร้างลดลงหรือเพิ่มขึ้น โดยวิธีการต่อไปนี้

ตามเงื่อนไข หลักเกณฑ์ สูตรและวิธีคำนวณที่ใช้กับสัญญาแบบปรับราคาได้ตามมติ คณะรัฐมนตรีเมื่อวันที่ ๒๒ สิงหาคม ๒๕๓๒ เรื่อง การพิจารณาช่วยเหลือผู้ประกอบการก่อสร้าง ตามหนังสือสำนักเลขาธิการคณะรัฐมนตรี ที่ นร ๐๒๐๓/ว ๑๐๙ ลงวันที่ ๒๔ สิงหาคม ๒๕๓๒

สูตรการปรับราคา (สูตรค่า K) จะต้องคงที่ที่ระดับที่กำหนดไว้ในวันแล้วเสร็จตามที่กำหนดไว้ในสัญญา หรือภายในระยะเวลาที่เทศบาลเมืองเมืองพลได้ขยายออกไป โดยจะใช้สูตรของทางราชการที่ได้ระบุในข้อ ๑.๕

๑๒. มาตรฐานฝีมือช่าง

เมื่อเทศบาลเมืองเมืองพลได้คัดเลือกผู้ยื่นข้อเสนอรายใดให้เป็นผู้รับจ้างและได้ตกลงจ้างก่อสร้าง ตามประกาศนี้แล้วผู้ยื่นข้อเสนอจะต้องตกลงว่าในการปฏิบัติงานก่อสร้างดังกล่าว ผู้ยื่นข้อเสนอจะต้องมีและใช้ผู้มีวุฒิบัตรระดับ ปวช. ปวส. และปวท. หรือเทียบเท่าจากสถาบันการศึกษาที่ ก.พ. รับรองให้เข้ารับราชการได้ ในอัตราไม่ต่ำกว่าร้อยละ ๑๐ ของแต่ละสาขาช่างแต่จะต้องมีจำนวนช่างอย่างน้อย ๑ คน ในแต่ละสาขาช่าง ดังต่อไปนี้

๑๒.๑ ช่างก่อสร้างหรือช่างโยธา

๑๓. การปฏิบัติตามกฎหมายและระเบียบ

ในระหว่างระยะเวลาการก่อสร้าง ผู้ยื่นข้อเสนอที่ได้รับการคัดเลือกให้เป็นผู้รับจ้างต้องปฏิบัติ ตามหลักเกณฑ์ที่กฎหมายและระเบียบได้กำหนดไว้โดยเคร่งครัด

๑๔. การประเมินผลการปฏิบัติงานของผู้ประกอบการ

เทศบาลเมืองเมืองพล สามารถนำผลการปฏิบัติงานแล้วเสร็จตามสัญญาของผู้ยื่นข้อเสนอที่ได้รับการคัดเลือกให้ เป็นผู้รับจ้างเพื่อนำมาประเมินผลการปฏิบัติงานของผู้ประกอบการ

ทั้งนี้ หากผู้ยื่นข้อเสนอที่ได้รับการคัดเลือกไม่ผ่านเกณฑ์ที่กำหนดจะถูกระงับการยื่นข้อเสนอหรือทำสัญญากับเทศบาลเมืองเมืองพล ไว้ชั่วคราว



ตารางแสดงวงเงินงบประมาณที่ได้รับจัดสรรและราคากลางในงานจ้างก่อสร้าง

1. ชื่อโครงการ

ประกวดราคาจ้างก่อสร้างโครงการปรับปรุงสภาพภูมิทัศน์สวนสาธารณะเฉลิมพระเกียรติ (สวนสระจันทร์)

ด้วยวิธีประกวดราคาอิเล็กทรอนิกส์ (e-bidding) /

2. โครงการปรับปรุงสภาพภูมิทัศน์สวนสาธารณะเฉลิมพระเกียรติ(สวนสระจันทร์)
หน่วยงานเจ้าของโครงการ เทศบาลเมืองเมืองพล / เทศบาลเมืองเมืองพล

3. วงเงินงบประมาณที่ได้รับจัดสรร 1,800,000.00 บาท

4. ลักษณะงาน

โดยสังเขป ปรับปรุงอาคารที่ทำการ ปรับปรุงห้องน้ำ ปรับปรุงศาลา ปรับปรุงห้องเก็บปัมพ์น้ำ คั้นหิน พื้นปูตัวหนอน รั้ว
ระบบไฟฟ้า งานน้ำพุ

5. ราคากลางคำนวณ ณ วันที่ เป็นเงิน 1,760,111.09 บาท

6. บัญชีประมาณการราคากลาง

6.1 รายงาน ปร.4

6.2 รายงาน ปร.4 ครุภัณฑ์

6.3 รายงาน ปร.5 (ก)

6.4 รายงาน ปร.5 (ข)

6.5 รายงาน ปร.6

6.6 รายงานแสดงผลความจำเป็นรายละเอียดของการสืบ

7. รายชื่อคณะกรรมการกำหนดราคากลาง

7.1 ภาณุวัฒน์ ประจูดทะเน ประธานกรรมการกำหนดราคากลาง ผู้อำนวยการกองช่าง

7.2 เกรียงศักดิ์ ว่างานนท์ กรรมการกำหนดราคากลาง วิศวกรโยธาชำนาญการ รักษาการในตำแหน่ง

วิศวกรโยธาชำนาญการพิเศษ

7.3 ณรงค์ศักดิ์ พฤกษา กรรมการกำหนดราคากลาง หัวหน้าฝ่ายแบบแผนและก่อสร้าง

แบบสรุปราคากลางงานก่อสร้างอาคาร

ชื่อโครงการ/งานก่อสร้าง	ประกวดราคาจ้างก่อสร้างโครงการปรับปรุงสภาพภูมิทัศน์สวนสาธารณะเฉลิมพระเกียรติ (สวนสระจันทร์) ด้วยวิธีประกวดราคาอิเล็กทรอนิกส์ (e-bidding)/โครงการปรับปรุงสภาพภูมิทัศน์สวนสาธารณะเฉลิมพระเกียรติ(สวนสระจันทร์)			
สถานที่ก่อสร้าง	ตำบล	เมืองพล	อำเภอ	พล
			จังหวัด	ขอนแก่น
แบบเลขที่				
หน่วยงานเจ้าของโครงการ/งานก่อสร้าง	เทศบาลเมืองเมืองพล เทศบาลเมืองเมืองพล			
แบบ ปร. 4 และ ปร. 5 ที่แนบ	มีจำนวน	13	ชุด	
คำนวณราคากลาง	เมื่อวันที่			

หน่วย : บาท

ลำดับที่	รายงาน	ค่าก่อสร้าง	หมายเหตุ
1	ปรับปรุงอาคารที่ทำการ จำนวน 1.000 หลังละ 502,236.27 บาท	502,236.27	
2	ปรับปรุงห้องน้ำ จำนวน 1.000 หลังละ 160,738.84 บาท	160,738.84	
3	ปรับปรุงศาลา จำนวน 2.000 หลังละ 30,674.25 บาท	61,348.50	
4	ปรับปรุงห้องเก็บป้มน้ำ จำนวน 1.000 หลังละ 12,828.19 บาท	12,828.19	
5	ระบบริดน้ำ จำนวน 1.000 หลังละ 131,971.55 บาท	131,971.55	
6	งานบล็อคปูพื้นคอนกรีต ขนาด 20x33.6x6 ซม. (ราคาคิดต่อ 177 ตร.ม.) จำนวน 177.000 หลังละ 1,301.81 บาท	230,420.37	
7	ค่าก่อสร้างคันทัน ค.ส.ล. (ราคาต่อ 77 ม.) จำนวน 77.000 หลังละ 233.31 บาท	17,964.87	

ณรงค์ศักดิ์ พฤกษา

09 เมษายน 2567 19:21:17

หน้า 1 จาก 3

แบบสรุปราคากลางงานก่อสร้างอาคาร

ชื่อโครงการ/งานก่อสร้าง	ประกวดราคาจ้างก่อสร้างโครงการปรับปรุงสภาพภูมิทัศน์สวนสาธารณะเฉลิมพระเกียรติ (สวนสระจันทร์) ด้วยวิธีประกวดราคาอิเล็กทรอนิกส์ (e-bidding)/โครงการปรับปรุงสภาพภูมิทัศน์สวนสาธารณะเฉลิมพระเกียรติ(สวนสระจันทร์)			
สถานที่ก่อสร้าง	ตำบล	เมืองพล	อำเภอ	พล จังหวัด
ขอนแก่น				
แบบเลขที่				
หน่วยงานเจ้าของโครงการ/งานก่อสร้าง	เทศบาลเมืองเมืองพล เทศบาลเมืองเมืองพล			
แบบ	ปร. 4 และ	ปร. 5	ที่แนบ	มีจำนวน
				13 ชุด
คำนวณราคากลาง	เมื่อวันที่			

หน่วย : บาท

ลำดับที่	รายงาน	ค่าก่อสร้าง	หมายเหตุ
8	งานปรับปรุงพื้นปูตัวหนอนที่ทรุด จำนวน 1.000 หลังละ 86,830.55 บาท	86,830.55	
9	งานปรับปรุงประตูเข้า-ออก จำนวน 1.000 หลังละ 18,804.53 บาท	18,804.53	
10	งานทาสีรั้วด้านหน้า จำนวน 1.000 หลังละ 8,792.03 บาท	8,792.03	
11	ค่าติดตั้งเสาไฟถนน สูง 6.00 ม. พร้อมดวงโคม (ราคาต่อต้น) จำนวน 4.000 หลังละ 15,031.55 บาท	60,126.20	
12	งานติดตั้งระบบน้ำพุ จำนวน 2 จุด จำนวน 1.000 หลังละ 424,078.72 บาท	424,078.72	
13	งานอาคาร : งานครุภัณฑ์จัดซื้อ	43,970.00	

ณรงค์ศักดิ์ พงศ์ษา

09 เมษายน 2567 19:21:17

หน้า 2 จาก 3

แบบสรุปราคากลางงานก่อสร้างอาคาร

ชื่อโครงการ/งานก่อสร้าง ประกวดราคาจ้างก่อสร้างโครงการปรับปรุงสภาพภูมิทัศน์สวนสาธารณะเฉลิมพระเกียรติ (สวนสระจันทร์) ด้วยวิธีประกวดราคาอิเล็กทรอนิกส์ (e-bidding)/โครงการปรับปรุงสภาพภูมิทัศน์สวนสาธารณะเฉลิมพระเกียรติ(สวนสระจันทร์)

สถานที่ก่อสร้าง ตำบล เมืองพล อำเภอ พล จังหวัด ขอนแก่น

แบบเลขที่

หน่วยงานเจ้าของโครงการ/งานก่อสร้าง เทศบาลเมืองเมืองพล เทศบาลเมืองเมืองพล

แบบ ปร. 4 และ ปร. 5 ที่แนบ มีจำนวน 13 ชุด

คำนวณราคากลาง เมื่อวันที่

สรุป	ราคากลาง	1,760,111.09
	ราคากลาง (..... หนึ่งล้านเจ็ดแสนหกหมื่นหนึ่งร้อยสิบเอ็ดบาทเก้าสตางค์))	

แบบสรุปราคากลางงานก่อสร้างอาคาร

ชื่อโครงการ/งานก่อสร้าง	ประกวดราคาจ้างก่อสร้างโครงการปรับปรุงสภาพภูมิทัศน์สวนสาธารณะเฉลิมพระเกียรติ (สวนสระจันทร์) ด้วยวิธีประกวดราคาอิเล็กทรอนิกส์ (e-bidding)/โครงการปรับปรุงสภาพภูมิทัศน์สวนสาธารณะเฉลิมพระเกียรติ(สวนสระจันทร์)					
สถานที่ก่อสร้าง	ตำบล	เมืองพล	อำเภอ	พล	จังหวัด	ขอนแก่น
แบบเลขที่						
หน่วยงานเจ้าของโครงการ/งานก่อสร้าง	เทศบาลเมืองเมืองพล เทศบาลเมืองเมืองพล					
แบบ ปร. 4 และ ปร. 5 ที่แนบ	มีจำนวน		ชุด			
คำนวณราคากลาง	เมื่อวันที่					

(เกรียงศักดิ์ ว่างานนท์)
กรรมการกำหนดราคากลาง

(ภาณุวัฒน์ ประจูดทะเน)
ประธานกรรมการกำหนดราคากลาง

(ณรงค์ศักดิ์ พฤษชา)
กรรมการกำหนดราคากลาง

ณรงค์ศักดิ์ พฤษชา

09 เมษายน 2567 19:21:17

แบบสรุปค่าก่อสร้าง

กลุ่มงาน/งาน	ปรับปรุงอาคารที่ทำการ				
ชื่อโครงการ/งานก่อสร้าง	ประกวดราคาจ้างก่อสร้างโครงการปรับปรุงสภาพภูมิทัศน์สวนสาธารณะเฉลิมพระเกียรติ (สวนสระจันทร์) ด้วยวิธีประกวดราคาอิเล็กทรอนิกส์ (e-bidding)/โครงการปรับปรุงสภาพภูมิทัศน์สวนสาธารณะเฉลิมพระเกียรติ(สวนสระจันทร์)				
สถานที่ก่อสร้าง	ตำบล	เมืองพล	อำเภอ	พล	จังหวัด ขอนแก่น
แบบเลขที่					
หน่วยงานเจ้าของโครงการ/งานก่อสร้าง	เทศบาลเมืองเมืองพล / เทศบาลเมืองเมืองพล				
แบบ พร. 4	ที่แนบ	มีจำนวน	7	หน้า	
คำนวณราคากลาง	เมื่อวันที่				

หน่วย : บาท

ลำดับที่	รายงาน	คำนวณต้นทุน	Factor F	ค่าก่อสร้าง	หมายเหตุ
1	ปรับปรุงอาคารที่ทำการ	384,501.82	1.3062	502,236.27	
รวมค่าก่อสร้าง				502,236.27	

ขนาดหรือเนื้อที่อาคารจำนวน 144.00 ตารางเมตร เฉลี่ย 3,487.75 บาท/ตารางเมตร
 หมายเหตุ : แสดงแบบสรุปค่าก่อสร้าง รวม 502,236.27 บาท ต่อ 1 หน่วย

กลุ่มงาน/งาน	ปรับปรุงอาคารที่ทำการ				
ชื่อโครงการ/งานก่อสร้าง	ประกวดราคาจ้างก่อสร้างโครงการปรับปรุงสภาพภูมิทัศน์สวนสาธารณะเฉลิมพระเกียรติ (สวนสระจันทร์) ด้วยวิธีประกวดราคาอิเล็กทรอนิกส์ (e-bidding)/โครงการปรับปรุงสภาพภูมิทัศน์สวนสาธารณะเฉลิมพระเกียรติ(สวนสระจันทร์)				
สถานที่ก่อสร้าง	ตำบล	เมืองพล	อำเภอ	พล	จังหวัด ขอนแก่น
แบบเลขที่					
หน่วยงานเจ้าของโครงการ/งานก่อสร้าง	เทศบาลเมืองเมืองพล / เทศบาลเมืองเมืองพล				
แบบ	ปร. 4	ที่แนบ	มีจำนวน	7	หน้า
คำนวณราคากลาง	เมื่อวันที่				

หน่วย : บาท

ลำดับที่	รายงาน	ค่างานต้นทุน	Factor F	ค่าก่อสร้าง	หมายเหตุ
	เงื่อนไขการใช้ตาราง Factor F				
	เงินล่วงหน้าจ่าย	0 %			
	เงินประกันผลงานหัก	0 %			
	ดอกเบี้ยเงินกู้	7 %			
	ภาษีมูลค่าเพิ่ม	7 %			
			รวมค่าก่อสร้าง	502,236.27	

ขนาดหรือเนื้อที่อาคารจำนวน 144.00 ตารางเมตร เฉลี่ย 3,487.75 บาท/ตารางเมตร
 หมายเหตุ : แสดงแบบสรุปค่าก่อสร้าง รวม 502,236.27 บาท ต่อ 1 หน่วย

แบบสรุปค่าก่อสร้าง

กลุ่มงาน/งาน	ปรับปรุงห้องน้ำ
ชื่อโครงการ/งานก่อสร้าง	ประกวดราคาจ้างก่อสร้างโครงการปรับปรุงสภาพภูมิทัศน์สวนสาธารณะเฉลิมพระเกียรติ (สวนสระจันทร์) ด้วยวิธีประกวดราคาอิเล็กทรอนิกส์ (e-bidding)/โครงการปรับปรุงสภาพภูมิทัศน์สวนสาธารณะเฉลิมพระเกียรติ(สวนสระจันทร์) ตำบล เมืองพล อำเภอ พล จังหวัด ขอนแก่น
สถานที่ก่อสร้าง	
แบบเลขที่	
หน่วยงานเจ้าของโครงการ/งานก่อสร้าง	เทศบาลเมืองเมืองพล / เทศบาลเมืองเมืองพล
แบบ ปร. 4 ที่แนบ	มีจำนวน 7 หน้า
คำนวณราคากลาง	เมื่อวันที่

หน่วย : บาท

ลำดับที่	รายงาน	ค่างานต้นทุน	Factor F	ค่าก่อสร้าง	หมายเหตุ
1	ปรับปรุงห้องน้ำ	123,058.37	1.3062	160,738.84	
			รวมค่าก่อสร้าง	160,738.84	

ขนาดหรือเนื้อที่อาคารจำนวน 1.00 ตารางเมตร เฉลี่ย 160,738.84 บาท/ตารางเมตร
 หมายเหตุ : แสดงแบบสรุปค่าก่อสร้าง รวม 160,738.84 บาท ต่อ 1 หน่วย

กลุ่มงาน/งาน ปรับปรุงห้องน้ำ
 ชื่อโครงการ/งานก่อสร้าง ประกวดราคาจ้างก่อสร้างโครงการปรับปรุงสภาพภูมิทัศน์สวนสาธารณะเฉลิมพระเกียรติ (สวนสระจันทร์) ด้วยวิธีประกวดราคาอิเล็กทรอนิกส์ (e-bidding)/โครงการปรับปรุงสภาพภูมิทัศน์สวนสาธารณะเฉลิมพระเกียรติ(สวนสระจันทร์)
 สถานที่ก่อสร้าง ตำบลเมืองพล อำเภอเมืองพล จังหวัดขอนแก่น
 แบบเลขที่
 หน่วยงานเจ้าของโครงการ/งานก่อสร้าง เทศบาลเมืองเมืองพล / เทศบาลเมืองเมืองพล
 แบบ ปร. 4 ที่แบบ มีจำนวน 7 หน้า
 คำนวณราคากลาง เมื่อวันที่

หน่วย : บาท

ลำดับที่	รายงาน	ค่างานต้นทุน	Factor F	ค่าก่อสร้าง	หมายเหตุ
	เงื่อนไขการใช้ตาราง Factor F เงินล่วงหน้าจ่าย 0 % เงินประกันผลงานหัก 0 % ดอกเบี้ยเงินกู้ 7 % ภาษีมูลค่าเพิ่ม 7 %				
				รวมค่าก่อสร้าง	160,738.84

ขนาดหรือเนื้อที่อาคารจำนวน 1.00 ตารางเมตร เฉลี่ย 160,738.84 บาท/ตารางเมตร
 หมายเหตุ : แสดงแบบสรุปค่าก่อสร้าง รวม 160,738.84 บาท ต่อ 1 หน่วย

แบบสรุปค่าก่อสร้าง

กลุ่มงาน/งาน	ปรับปรุงศาลา				
ชื่อโครงการ/งานก่อสร้าง	ประกวดราคาจ้างก่อสร้างโครงการปรับปรุงสภาพภูมิทัศน์สวนสาธารณะเฉลิมพระเกียรติ (สวนสระจันทร์) ด้วยวิธีประกวดราคาอิเล็กทรอนิกส์ (e-bidding)/โครงการปรับปรุงสภาพภูมิทัศน์สวนสาธารณะเฉลิมพระเกียรติ(สวนสระจันทร์)				
สถานที่ก่อสร้าง	ตำบล	เมืองพล	อำเภอ	พล	จังหวัด ขอนแก่น
แบบเลขที่					
หน่วยงานเจ้าของโครงการ/งานก่อสร้าง	เทศบาลเมืองเมืองพล / เทศบาลเมืองเมืองพล				
แบบ พร. 4 ที่แนบ	มีจำนวน	3	หน้า		
คำนวณราคากลาง	เมื่อวันที่				

หน่วย : บาท

ลำดับที่	รายงาน	ค่างานต้นทุน	Factor F	ค่าก่อสร้าง	หมายเหตุ
1	ปรับปรุงศาลา	23,483.58	1.3062	30,674.25	
รวมค่าก่อสร้าง				30,674.25	

ขนาดหรือเนื้อที่อาคารจำนวน 1.00 ตารางเมตร เฉลี่ย 30,674.25 บาท/ตารางเมตร
 หมายเหตุ : แสดงแบบสรุปค่าก่อสร้าง รวม 30,674.25 บาท ต่อ 1 หน่วย

กลุ่มงาน/งาน ปรับปรุงศาลา

ชื่อโครงการ/งานก่อสร้าง ประกวดราคาจ้างก่อสร้างโครงการปรับปรุงสภาพภูมิทัศน์สวนสาธารณะเฉลิมพระเกียรติ (สวนสระจันทร์) ด้วยวิธีประกวดราคาอิเล็กทรอนิกส์ (e-bidding)โครงการปรับปรุงสภาพภูมิทัศน์สวนสาธารณะเฉลิมพระเกียรติ(สวนสระจันทร์) จังหวัด ขอนแก่น

สถานที่ก่อสร้าง ตำบล เมืองพล อำเภอ พล

แบบเลขที่

หน่วยงานเจ้าของโครงการ/งานก่อสร้าง เทศบาลเมืองเมืองพล / เทศบาลเมืองเมืองพล

แบบ ปร. 4 ที่แนบ มีจำนวน 3 หน้า

คำนวณราคากลาง เมื่อวันที่

หน่วย : บาท

ลำดับที่	รายงาน	ค่างานต้นทุน	Factor F	ค่าก่อสร้าง	หมายเหตุ
	เงื่อนไขการใช้ตาราง Factor F เงินล่วงหน้าจ่าย 0 % เงินประกันผลงานหัก 0 % ดอกเบี้ยเงินกู้ 7 % ภาษีมูลค่าเพิ่ม 7 %				
			รวมค่าก่อสร้าง	30,674.25	

ขนาดหรือเนื้อที่อาคารจำนวน 1.00 ตารางเมตร เฉลี่ย 30,674.25 บาท/ตารางเมตร

หมายเหตุ : แสดงแบบสรุปค่าก่อสร้าง รวม 30,674.25 บาท ต่อ 1 หน่วย

แบบสรุปค่าก่อสร้าง

กลุ่มงาน/งาน	ปรับปรุงห้องเก็บป้มน้ำ				
ชื่อโครงการ/งานก่อสร้าง	ประกวดราคาจ้างก่อสร้างโครงการปรับปรุงสภาพภูมิทัศน์สวนสาธารณะเฉลิมพระเกียรติ (สวนสระจันทร์) ด้วยวิธีประกวดราคาอิเล็กทรอนิกส์ (e-bidding)/โครงการปรับปรุงสภาพภูมิทัศน์สวนสาธารณะเฉลิมพระเกียรติ(สวนสระจันทร์)				
สถานที่ก่อสร้าง	ตำบล	เมืองพล	อำเภอ	พล	จังหวัด ขอนแก่น
แบบเลขที่					
หน่วยงานเจ้าของโครงการ/งานก่อสร้าง	เทศบาลเมืองเมืองพล / เทศบาลเมืองเมืองพล				
แบบ ปร. 4	ที่แนบ	มีจำนวน	2	หน้า	
คำนวณราคากลาง	เมื่อวันที่				

หน่วย : บาท

ลำดับที่	รายงาน	ค่างานต้นทุน	Factor F	ค่าก่อสร้าง	หมายเหตุ
1	ปรับปรุงห้องเก็บป้มน้ำ	9,821.00	1.3062	12,828.19	
รวมค่าก่อสร้าง				12,828.19	

ขนาดหรือเนื้อที่อาคารจำนวน 1.00 ตารางเมตร เฉลี่ย 12,828.19 บาท/ตารางเมตร
 หมายเหตุ : แสดงแบบสรุปค่าก่อสร้าง รวม 12,828.19 บาท ต่อ 1 หน่วย

กลุ่มงาน/งาน ปรับปรุงห้องเก็บป้มน้ำ

ชื่อโครงการ/งานก่อสร้าง ประกวดราคาจ้างก่อสร้างโครงการปรับปรุงสภาพภูมิทัศน์สวนสาธารณะเฉลิมพระเกียรติ (สวนสระจันทร์) ด้วยวิธีประกวดราคาอิเล็กทรอนิกส์ (e-bidding)/โครงการปรับปรุงสภาพภูมิทัศน์สวนสาธารณะเฉลิมพระเกียรติ(สวนสระจันทร์) ตำบล เมืองพล อำเภอ พล จังหวัด ขอนแก่น

สถานที่ก่อสร้าง

แบบเลขที่

หน่วยงานเจ้าของโครงการ/งานก่อสร้าง เทศบาลเมืองเมืองพล / เทศบาลเมืองเมืองพล

แบบ พร. 4 ที่แนบ มีจำนวน 2 หน้า

คำนวณราคากลาง เมื่อวันที่

หน่วย : บาท

ลำดับที่	รายงาน	ค่างานต้นทุน	Factor F	ค่าก่อสร้าง	หมายเหตุ
	เงื่อนไขการใช้ตาราง Factor F				
	เงินล่วงหน้าจ่าย 0 %				
	เงินประกันผลงานหัก 0 %				
	ดอกเบี้ยเงินกู้ 7 %				
	ภาษีมูลค่าเพิ่ม 7 %				
			รวมค่าก่อสร้าง	12,828.19	

ขนาดหรือเนื้อที่อาคารจำนวน 1.00 ตารางเมตร เฉลี่ย 12,828.19 บาท/ตารางเมตร

หมายเหตุ : แสดงแบบสรุปค่าก่อสร้าง รวม 12,828.19 บาท ต่อ 1 หน่วย

แบบสรุปค่าก่อสร้าง

กลุ่มงาน/งาน	ระบบรดน้ำ
ชื่อโครงการ/งานก่อสร้าง	ประกวดราคาจ้างก่อสร้างโครงการปรับปรุงสภาพภูมิทัศน์สวนสาธารณะเฉลิมพระเกียรติ (สวนสระจันทร์) ด้วยวิธีประกวดราคาอิเล็กทรอนิกส์ (e-bidding)/โครงการปรับปรุงสภาพภูมิทัศน์สวนสาธารณะเฉลิมพระเกียรติ(สวนสระจันทร์)
สถานที่ก่อสร้าง	ตำบล เมืองพล อำเภอ พล จังหวัด ขอนแก่น
แบบเลขที่	
หน่วยงานเจ้าของโครงการ/งานก่อสร้าง	เทศบาลเมืองเมืองพล / เทศบาลเมืองเมืองพล
แบบ ปร. 4 ที่แนบ	มีจำนวน 3 หน้า
คำนวณราคากลาง	เมื่อวันที่

หน่วย : บาท

ลำดับที่	รายงาน	ค่างานต้นทุน	Factor F	ค่าก่อสร้าง	หมายเหตุ
1	ระบบรดน้ำ	101,034.72	1.3062	131,971.55	
			รวมค่าก่อสร้าง	131,971.55	

ขนาดหรือเนื้อที่อาคารจำนวน 1.00 ตารางเมตร เฉลี่ย 131,971.55 บาท/ตารางเมตร
 หมายเหตุ : แสดงแบบสรุปค่าก่อสร้าง รวม 131,971.55 บาท ต่อ 1 หน่วย

กลุ่มงาน/งาน ระบบรดน้ำ

ชื่อโครงการ/งานก่อสร้าง ประกวดราคาจ้างก่อสร้างโครงการปรับปรุงสภาพภูมิทัศน์สวนสาธารณะเฉลิมพระเกียรติ (สวนสระจันทร์) ด้วยวิธีประกวดราคาอิเล็กทรอนิกส์ (e-bidding)/โครงการปรับปรุงสภาพภูมิทัศน์สวนสาธารณะเฉลิมพระเกียรติ(สวนสระจันทร์) ตำบลเมืองพล อำเภอเมืองพล จังหวัดขอนแก่น

สถานที่ก่อสร้าง

แบบเลขที่

หน่วยงานเจ้าของโครงการ/งานก่อสร้าง เทศบาลเมืองเมืองพล / เทศบาลเมืองเมืองพล

แบบ ปร. 4 ที่แนบ มีจำนวน 3 หน้า

คำนวณราคากลาง เมื่อวันที่

หน่วย : บาท

ลำดับที่	รายงาน	ค่างานต้นทุน	Factor F	ค่าก่อสร้าง	หมายเหตุ
	เงื่อนไขการใช้ตาราง Factor F เงินล่วงหน้าจ่าย 0 % เงินประกันผลงานหัก 0 % ดอกเบี้ยเงินกู้ 7 % ภาษีมูลค่าเพิ่ม 7 %				
				รวมค่าก่อสร้าง	
				131,971.55	

ขนาดหรือเนื้อที่อาคารจำนวน 1.00 ตารางเมตร เฉลี่ย 131,971.55 บาท/ตารางเมตร
 หมายเหตุ : แสดงแบบสรุปค่าก่อสร้าง รวม 131,971.55 บาท ต่อ 1 หน่วย

แบบสรุปค่าก่อสร้าง

กลุ่มงาน/งาน งานบล็อคปูพื้นคอนกรีต ขนาด 20x33.6x6 ซม. (ราคาคิดต่อ 177 ตร.ม.)

ชื่อโครงการ/งานก่อสร้าง ประกวดราคาจ้างก่อสร้างโครงการปรับปรุงสภาพภูมิทัศน์สวนสาธารณะเฉลิมพระเกียรติ (สวนสระจันทร์) ด้วยวิธีประกวดราคาอิเล็กทรอนิกส์ (e-bidding)/โครงการปรับปรุงสภาพภูมิทัศน์สวนสาธารณะเฉลิมพระเกียรติ(สวนสระจันทร์) ตำบล เมืองพล อำเภอ พล จังหวัด ขอนแก่น

แบบเลขที่

หน่วยงานเจ้าของโครงการ/งานก่อสร้าง เทศบาลเมืองเมืองพล / เทศบาลเมืองเมืองพล

แบบ ปร. 4 ที่แนบ มีจำนวน 2 หน้า

คำนวณราคากลาง เมื่อวันที่

หน่วย : บาท

ลำดับที่	รายงาน	ค่างานต้นทุน	Factor F	ค่าก่อสร้าง	หมายเหตุ
1	งานบล็อคปูพื้นคอนกรีต ขนาด 20x33.6x6 ซม. (ราคาคิดต่อ 177 ตร.ม.)	996.64	1.3062	1,301.81	
			รวมค่าก่อสร้าง	1,301.81	

ขนาดหรือเนื้อที่อาคารจำนวน 1.00 ตารางเมตร เฉลี่ย 1,301.81 บาท/ตารางเมตร

หมายเหตุ : แสดงแบบสรุปค่าก่อสร้าง รวม 1,301.81 บาท ต่อ 1 หน่วย

กลุ่มงาน/งาน งานบล็อกปูพื้นคอนกรีต ขนาด 20x33.6x6 ซม. (ราคาคิดต่อ 177 ตร.ม.)

ชื่อโครงการ/งานก่อสร้าง ประทศราคาจ้างก่อสร้างโครงการปรับปรุงสภาพภูมิทัศน์สวนสาธารณะเฉลิมพระเกียรติ (สวนสระจันทร์) ด้วยวิธีประกวดราคาอิเล็กทรอนิกส์ (e-bidding)/โครงการปรับปรุงสภาพภูมิทัศน์สวนสาธารณะเฉลิมพระเกียรติ(สวนสระจันทร์) ตำบล เมืองพล อำเภอ พล จังหวัด ขอนแก่น

แบบเลขที่

หน่วยงานเจ้าของโครงการ/งานก่อสร้าง เทศบาลเมืองเมืองพล / เทศบาลเมืองเมืองพล

แบบ พร. 4 ที่แนบ มีจำนวน 2 หน้า

คำนวณราคากลาง เมื่อวันที่

หน่วย : บาท

ลำดับที่	รายงาน	ค่างานต้นทุน	Factor F	ค่าก่อสร้าง	หมายเหตุ
	เงื่อนไขการใช้ตาราง Factor F				
	เงินล่วงหน้าจ่าย 0 %				
	เงินประกันผลงานหัก 0 %				
	ดอกเบี้ยเงินกู้ 7 %				
	ภาษีมูลค่าเพิ่ม 7 %				
			รวมค่าก่อสร้าง	1,301.81	

ขนาดหรือเนื้อที่อาคารจำนวน 1.00 ตารางเมตร เฉลี่ย 1,301.81 บาท/ตารางเมตร

หมายเหตุ : แสดงแบบสรุปค่าก่อสร้าง รวม 1,301.81 บาท ต่อ 1 หน่วย

แบบสรุปค่าก่อสร้าง

กลุ่มงาน/งาน ค่าก่อสร้างคันทิน ค.ส.ล. (ราคาต่อ 77 ม.)

ชื่อโครงการ/งานก่อสร้าง ประกวดราคาจ้างก่อสร้างโครงการปรับปรุงสภาพภูมิทัศน์สวนสาธารณะเฉลิมพระเกียรติ (สวนสระจันทร์) ด้วยวิธีประกวดราคาอิเล็กทรอนิกส์ (e-bidding)/โครงการปรับปรุงสภาพภูมิทัศน์สวนสาธารณะเฉลิมพระเกียรติ(สวนสระจันทร์) ตำบล เมืองพล อำเภอ พล จังหวัด ขอนแก่น

แบบเลขที่

หน่วยงานเจ้าของโครงการ/งานก่อสร้าง เทศบาลเมืองเมืองพล / เทศบาลเมืองเมืองพล

แบบ ปร. 4 ที่แนบ มีจำนวน 2 หน้า

คำนวณราคากลาง เมื่อวันที่

หน่วย : บาท

ลำดับที่	รายงาน	ค่างานต้นทุน	Factor F	ค่าก่อสร้าง	หมายเหตุ
1	ค่าก่อสร้างคันทิน ค.ส.ล. (ราคาต่อ 77 ม.)	178.62	1.3062	233.31	
			รวมค่าก่อสร้าง	233.31	

ขนาดหรือเนื้อที่อาคารจำนวน 1.00 ตารางเมตร เฉลี่ย 233.31 บาท/ตารางเมตร

หมายเหตุ : แสดงแบบสรุปค่าก่อสร้าง รวม 233.31 บาท ต่อ 1 หน่วย

กลุ่มงาน/งาน ค่าก่อสร้างคันทัน ค.ส.ล. (ราคาต่อ 77 ม.)

ชื่อโครงการ/งานก่อสร้าง ประกวดราคาจ้างก่อสร้างโครงการปรับปรุงสภาพภูมิทัศน์สวนสาธารณะเฉลิมพระเกียรติ (สวนสระจันทร์) ด้วยวิธีประกวดราคาอิเล็กทรอนิกส์ (e-bidding)/โครงการปรับปรุงสภาพภูมิทัศน์สวนสาธารณะเฉลิมพระเกียรติ(สวนสระจันทร์)

สถานที่ก่อสร้าง ตำบลเมืองพล อำเภอเมืองพล จังหวัดขอนแก่น

แบบเลขที่

หน่วยงานเจ้าของโครงการ/งานก่อสร้าง เทศบาลเมืองเมืองพล / เทศบาลเมืองเมืองพล

แบบ พร. 4 ที่แนบ มีจำนวน 2 หน้า

คำนวณราคากลาง เมื่อวันที่

หน่วย : บาท

ลำดับที่	รายงาน	ค่างานต้นทุน	Factor F	ค่าก่อสร้าง	หมายเหตุ
	เงื่อนไขการใช้ตาราง Factor F				
	เงินล่วงหน้าจ่าย 0 %				
	เงินประกันผลงานหัก 0 %				
	ดอกเบี้ยเงินกู้ 7 %				
	ภาษีมูลค่าเพิ่ม 7 %				
				รวมค่าก่อสร้าง	
				233.31	

ขนาดหรือเนื้อที่อาคารจำนวน 1.00 ตารางเมตร เฉลี่ย 233.31 บาท/ตารางเมตร

หมายเหตุ : แสดงแบบสรุปค่าก่อสร้าง รวม 233.31 บาท ต่อ 1 หน่วย

แบบสรุปค่าก่อสร้าง

กลุ่มงาน/งาน	งานปรับปรุงพื้นปูตัวหนอนที่ทรุด		
ชื่อโครงการ/งานก่อสร้าง	ประกวดราคาจ้างก่อสร้างโครงการปรับปรุงสภาพภูมิทัศน์สวนสาธารณะเฉลิมพระเกียรติ (สวนสระจันทร์) ด้วยวิธีประกวดราคาอิเล็กทรอนิกส์ (e-bidding)/โครงการปรับปรุงสภาพภูมิทัศน์สวนสาธารณะเฉลิมพระเกียรติ(สวนสระจันทร์) ตำบล เมืองพล อำเภอ พล จังหวัด ขอนแก่น		
สถานที่ก่อสร้าง			
แบบเลขที่			
หน่วยงานเจ้าของโครงการ/งานก่อสร้าง	เทศบาลเมืองเมืองพล / เทศบาลเมืองเมืองพล		
แบบ ปร. 4 ที่แนบ	มีจำนวน	2	หน้า
คำนวณราคากลาง	เมื่อวันที่		

หน่วย : บาท

ลำดับที่	รายงาน	ค่างานต้นทุน	Factor F	ค่าก่อสร้าง	หมายเหตุ
1	งานปรับปรุงพื้นปูตัวหนอนที่ทรุด	66,475.70	1.3062	86,830.55	
รวมค่าก่อสร้าง				86,830.55	

ขนาดหรือเนื้อที่อาคารจำนวน 1.00 ตารางเมตร เฉลี่ย 86,830.55 บาท/ตารางเมตร

หมายเหตุ : แสดงแบบสรุปค่าก่อสร้าง รวม 86,830.55 บาท ต่อ 1 หน่วย

กลุ่มงาน/งาน งานปรับปรุงพื้นที่ตัวหนอนที่ทรุด

ชื่อโครงการ/งานก่อสร้าง ประทศราคาจ้างก่อสร้างโครงการปรับปรุงสภาพภูมิทัศน์สวนสาธารณะเฉลิมพระเกียรติ (สวนสระจันทร์) ด้วยวิธีประกวดราคาอิเล็กทรอนิกส์ (e-bidding)/โครงการปรับปรุงสภาพภูมิทัศน์สวนสาธารณะเฉลิมพระเกียรติ(สวนสระจันทร์) ตำบล เมืองพล อำเภอ พล จังหวัด ขอนแก่น

แบบเลขที่

หน่วยงานเจ้าของโครงการ/งานก่อสร้าง เทศบาลเมืองเมืองพล / เทศบาลเมืองเมืองพล

แบบ ปร. 4 ที่แนบ มีจำนวน 2 หน้า

คำนวณราคากลาง เมื่อวันที่

หน่วย : บาท

ลำดับที่	รายงาน	ค่างานต้นทุน	Factor F	ค่าก่อสร้าง	หมายเหตุ
	เงื่อนไขการใช้ตาราง Factor F				
	เงินล่วงหน้าจ่าย 0 %				
	เงินประกันผลงานหัก 0 %				
	ดอกเบี้ยเงินกู้ 7 %				
	ภาษีมูลค่าเพิ่ม 7 %				
			รวมค่าก่อสร้าง	86,830.55	

ขนาดหรือเนื้อที่อาคารจำนวน 1.00 ตารางเมตร เฉลี่ย 86,830.55 บาท/ตารางเมตร

หมายเหตุ : แสดงแบบสรุปค่าก่อสร้าง รวม 86,830.55 บาท ต่อ 1 หน่วย

แบบสรุปค่าก่อสร้าง

กลุ่มงาน/งาน	งานปรับปรุงประตูเข้า-ออก		
ชื่อโครงการ/งานก่อสร้าง	ประกวดราคาจ้างก่อสร้างโครงการปรับปรุงสภาพภูมิทัศน์สวนสาธารณะเฉลิมพระเกียรติ (สวนสระจันทร์) ด้วยวิธีประกวดราคาอิเล็กทรอนิกส์ (e-bidding)/โครงการปรับปรุงสภาพภูมิทัศน์สวนสาธารณะเฉลิมพระเกียรติ(สวนสระจันทร์)		
สถานที่ก่อสร้าง	ตำบล เมืองพล	อำเภอ พล	จังหวัด ขอนแก่น
แบบเลขที่			
หน่วยงานเจ้าของโครงการ/งานก่อสร้าง	เทศบาลเมืองเมืองพล / เทศบาลเมืองเมืองพล		
แบบ ปร. 4 ที่แนบ	มีจำนวน	5	หน้า
คำนวณราคากลาง	เมื่อวันที่		

หน่วย : บาท

ลำดับที่	รายงาน	ค่างานต้นทุน	Factor F	ค่าก่อสร้าง	หมายเหตุ
1	งานปรับปรุงประตูเข้า-ออก	14,396.37	1.3062	18,804.53	
รวมค่าก่อสร้าง				18,804.53	

ขนาดหรือเนื้อที่อาคารจำนวน 1.00 ตารางเมตร เฉลี่ย 18,804.53 บาท/ตารางเมตร
 หมายเหตุ : แสดงแบบสรุปค่าก่อสร้าง รวม 18,804.53 บาท ต่อ 1 หน่วย

กลุ่มงาน/งาน งานปรับปรุงประตูเข้า-ออก

ชื่อโครงการ/งานก่อสร้าง ประกวตราค่าจ้างก่อสร้างโครงการปรับปรุงสภาพภูมิทัศน์สวนสาธารณะเฉลิมพระเกียรติ (สวนสระจันทร์) ด้วยวิธีประกวดราคาอิเล็กทรอนิกส์ (e-bidding)/โครงการปรับปรุงสภาพภูมิทัศน์สวนสาธารณะเฉลิมพระเกียรติ(สวนสระจันทร์) ตำบล เมืองพล อำเภอ พล จังหวัด ขอนแก่น

แบบเลขที่

หน่วยงานเจ้าของโครงการ/งานก่อสร้าง เทศบาลเมืองเมืองพล / เทศบาลเมืองเมืองพล

แบบ พร. 4 ที่แนบ มีจำนวน 5 หน้า

คำนวณราคากลาง เมื่อวันที่

หน่วย : บาท

ลำดับที่	รายงาน	คำนวณต้นทุน	Factor F	ค่าก่อสร้าง	หมายเหตุ
	เงื่อนไขการใช้ตาราง Factor F				
	เงินล่วงหน้าจ่าย 0 %				
	เงินประกันผลงานหัก 0 %				
	ดอกเบี้ยเงินกู้ 7 %				
	ภาษีมูลค่าเพิ่ม 7 %				
			รวมค่าก่อสร้าง	18,804.53	

ขนาดหรือเนื้อที่อาคารจำนวน 1.00 ตารางเมตร เฉลี่ย 18,804.53 บาท/ตารางเมตร

หมายเหตุ : แสดงแบบสรุปค่าก่อสร้าง รวม 18,804.53 บาท ต่อ 1 หน่วย

แบบสรุปค่าก่อสร้าง

กลุ่มงาน/งาน	งานทาสีรั้วด้านหน้า		
ชื่อโครงการ/งานก่อสร้าง	ประกวดราคาจ้างก่อสร้างโครงการปรับปรุงสภาพภูมิทัศน์สวนสาธารณะเฉลิมพระเกียรติ (สวนสระจันทร์) ด้วยวิธีประกวดราคาอิเล็กทรอนิกส์ (e-bidding)/โครงการปรับปรุงสภาพภูมิทัศน์สวนสาธารณะเฉลิมพระเกียรติ(สวนสระจันทร์)		
สถานที่ก่อสร้าง	ตำบล เมืองพล	อำเภอ พล	จังหวัด ขอนแก่น
แบบเลขที่			
หน่วยงานเจ้าของโครงการ/งานก่อสร้าง	เทศบาลเมืองเมืองพล / เทศบาลเมืองเมืองพล		
แบบ ปร. 4 ที่แนบ	มีจำนวน	2	หน้า
คำนวณราคากลาง	เมื่อวันที่		

หน่วย : บาท

ลำดับที่	รายงาน	ค่างานต้นทุน	Factor F	ค่าก่อสร้าง	หมายเหตุ
1	งานทาสีรั้วด้านหน้า	6,731.00	1.3062	8,792.03	
รวมค่าก่อสร้าง				8,792.03	

ขนาดหรือเนื้อที่อาคารจำนวน 1.00 ตารางเมตร เฉลี่ย 8,792.03 บาท/ตารางเมตร

หมายเหตุ : แสดงแบบสรุปค่าก่อสร้าง รวม 8,792.03 บาท ต่อ 1 หน่วย

กลุ่มงาน/งาน	งานทาสีรั้วด้านหน้า				
ชื่อโครงการ/งานก่อสร้าง	ประกวดราคาจ้างก่อสร้างโครงการปรับปรุงสภาพภูมิทัศน์สวนสาธารณะเฉลิมพระเกียรติ (สวนสระจันทร์) ด้วยวิธีประกวดราคาอิเล็กทรอนิกส์ (e-bidding)/โครงการปรับปรุงสภาพภูมิทัศน์สวนสาธารณะเฉลิมพระเกียรติ(สวนสระจันทร์)				
สถานที่ก่อสร้าง	ตำบล	เมืองพล	อำเภอ	พล	จังหวัด ขอนแก่น
แบบเลขที่					
หน่วยงานเจ้าของโครงการ/งานก่อสร้าง	เทศบาลเมืองเมืองพล / เทศบาลเมืองเมืองพล				
แบบ	ปร. 4	ที่แบบ	มีจำนวน	2	หน้า
คำนวณราคากลาง	เมื่อวันที่				

หน่วย : บาท

ลำดับที่	รายงาน	ค่างานต้นทุน	Factor F	ค่าก่อสร้าง	หมายเหตุ
	เงื่อนไขการใช้ตาราง Factor F เงินล่วงหน้าจ่าย 0 % เงินประกันผลงานหัก 0 % ดอกเบี้ยเงินกู้ 7 % ภาษีมูลค่าเพิ่ม 7 %				
			รวมค่าก่อสร้าง	8,792.03	

ขนาดหรือเนื้อที่อาคารจำนวน 1.00 ตารางเมตร เฉลี่ย 8,792.03 บาท/ตารางเมตร
 หมายเหตุ : แสดงแบบสรุปค่าก่อสร้าง รวม 8,792.03 บาท ต่อ 1 หน่วย

แบบสรุปค่าก่อสร้าง

กลุ่มงาน/งาน	ค่าติดตั้งเสาไฟถนน สูง 6.00 ม. พร้อมดวงโคม (ราคาต่อต้น)				
ชื่อโครงการ/งานก่อสร้าง	ประกวดราคาจ้างก่อสร้างโครงการปรับปรุงสภาพภูมิทัศน์สวนสาธารณะเฉลิมพระเกียรติ (สวนสระจันทร์) ด้วยวิธีประกวดราคาอิเล็กทรอนิกส์ (e-bidding)/โครงการปรับปรุงสภาพภูมิทัศน์สวนสาธารณะเฉลิมพระเกียรติ(สวนสระจันทร์)				
สถานที่ก่อสร้าง	ตำบล	เมืองพล	อำเภอ	พล	จังหวัด ขอนแก่น
แบบเลขที่					
หน่วยงานเจ้าของโครงการ/งานก่อสร้าง	เทศบาลเมืองเมืองพล / เทศบาลเมืองเมืองพล				
แบบ พร. 4 ที่แนบ	มีจำนวน	3	หน้า		
คำนวณราคากลาง	เมื่อวันที่				

หน่วย : บาท

ลำดับที่	รายงาน	ค่างานต้นทุน	Factor F	ค่าก่อสร้าง	หมายเหตุ
1	ค่าติดตั้งเสาไฟถนน สูง 6.00 ม. พร้อมดวงโคม (ราคาต่อต้น)	11,507.85	1.3062	15,031.55	
รวมค่าก่อสร้าง				15,031.55	

ขนาดหรือเนื้อที่อาคารจำนวน 1.00 ตารางเมตร เฉลี่ย 15,031.55 บาท/ตารางเมตร
 หมายเหตุ : แสดงแบบสรุปค่าก่อสร้าง รวม 15,031.55 บาท ต่อ 1 หน่วย

กลุ่มงาน/งาน ค่าติดตั้งเสาไฟถนน สูง 6.00 ม. พร้อมดวงโคม (ราคาต่อต้น)

ชื่อโครงการ/งานก่อสร้าง ประกวดราคาจ้างก่อสร้างโครงการปรับปรุงสภาพภูมิทัศน์สวนสาธารณะเฉลิมพระเกียรติ (สวนสระจันทร์) ด้วยวิธีประกวดราคาอิเล็กทรอนิกส์ (e-bidding)/โครงการปรับปรุงสภาพภูมิทัศน์สวนสาธารณะเฉลิมพระเกียรติ(สวนสระจันทร์) ตำบล เมืองพล อำเภอ พล จังหวัด ขอนแก่น

สถานที่ก่อสร้าง

แบบเลขที่

หน่วยงานเจ้าของโครงการ/งานก่อสร้าง เทศบาลเมืองเมืองพล / เทศบาลเมืองเมืองพล

แบบ ปร. 4 ที่แบบ มีจำนวน 3 หน้า

คำนวณราคากลาง เมื่อวันที่

หน่วย : บาท

ลำดับที่	รายงาน	ค่างานต้นทุน	Factor F	ค่าก่อสร้าง	หมายเหตุ
	เงื่อนไขการใช้ตาราง Factor F				
	เงินล่วงหน้าจ่าย 0 %				
	เงินประกันผลงานหัก 0 %				
	ดอกเบี้ยเงินกู้ 7 %				
	ภาษีมูลค่าเพิ่ม 7 %				
			รวมค่าก่อสร้าง	15,031.55	

ขนาดหรือเนื้อที่อาคารจำนวน 1.00 ตารางเมตร เฉลี่ย 15,031.55 บาท/ตารางเมตร

หมายเหตุ : แสดงแบบสรุปค่าก่อสร้าง รวม 15,031.55 บาท ต่อ 1 หน่วย

แบบสรุปค่าก่อสร้าง

กลุ่มงาน/งาน	งานติดตั้งระบบน้ำพุ จำนวน 2 จุด		
ชื่อโครงการ/งานก่อสร้าง	ประกวดราคาจ้างก่อสร้างโครงการปรับปรุงสภาพภูมิทัศน์สวนสาธารณะเฉลิมพระเกียรติ (สวนสระจันทร์) ด้วยวิธีประกวดราคาอิเล็กทรอนิกส์ (e-bidding)/โครงการปรับปรุงสภาพภูมิทัศน์สวนสาธารณะเฉลิมพระเกียรติ(สวนสระจันทร์)		
สถานที่ก่อสร้าง	ตำบลเมืองพล	อำเภอเมืองพล	จังหวัดขอนแก่น
แบบเลขที่			
หน่วยงานเจ้าของโครงการ/งานก่อสร้าง	เทศบาลเมืองเมืองพล / เทศบาลเมืองเมืองพล		
แบบ พร. 4 ที่แนบ	มีจำนวน	4	หน้า
คำนวณราคากลาง	เมื่อวันที่		

หน่วย : บาท

ลำดับที่	รายงาน	ค่างานต้นทุน	Factor F	ค่าก่อสร้าง	หมายเหตุ
1	งานติดตั้งระบบน้ำพุ จำนวน 2 จุด	324,666.00	1.3062	424,078.72	
รวมค่าก่อสร้าง				424,078.72	

ขนาดหรือเนื้อที่อาคารจำนวน 1.00 ตารางเมตร เฉลี่ย 424,078.72 บาท/ตารางเมตร
 หมายเหตุ : แสดงแบบสรุปค่าก่อสร้าง รวม 424,078.72 บาท ต่อ 1 หน่วย

กลุ่มงาน/งาน งานติดตั้งระบบน้ำพุ จำนวน 2 จุด

ชื่อโครงการ/งานก่อสร้าง ประกวตราค่าจ้างก่อสร้างโครงการปรับปรุงสภาพภูมิทัศน์สวนสาธารณะเฉลิมพระเกียรติ (สวนสระจันทร์) ด้วยวิธีประกวดราคาอิเล็กทรอนิกส์ (e-bidding)/โครงการปรับปรุงสภาพภูมิทัศน์สวนสาธารณะเฉลิมพระเกียรติ(สวนสระจันทร์) ตำบล เมืองพล อำเภอ พล จังหวัด ขอนแก่น

แบบเลขที่

หน่วยงานเจ้าของโครงการ/งานก่อสร้าง เทศบาลเมืองเมืองพล / เทศบาลเมืองเมืองพล

แบบ พร. 4 ที่แบบ มีจำนวน 4 หน้า

คำนวณราคากลาง เมื่อวันที่

หน่วย : บาท

ลำดับที่	รายงาน	ค่างานต้นทุน	Factor F	ค่าก่อสร้าง	หมายเหตุ
	เงื่อนไขการใช้ตาราง Factor F				
	เงินล่วงหน้าจ่าย 0 %				
	เงินประกันผลงานหัก 0 %				
	ดอกเบี้ยเงินกู้ 7 %				
	ภาษีมูลค่าเพิ่ม 7 %				
			รวมค่าก่อสร้าง	424,078.72	

ขนาดหรือเนื้อที่อาคารจำนวน 1.00 ตารางเมตร เฉลี่ย 424,078.72 บาท/ตารางเมตร

หมายเหตุ : แสดงแบบสรุปค่าก่อสร้าง รวม 424,078.72 บาท ต่อ 1 หน่วย

แบบสรุปค่าก่อสร้าง

ชื่อโครงการ/งานก่อสร้าง	ประกวดราคาจ้างก่อสร้างโครงการปรับปรุงสภาพภูมิทัศน์สวนสาธารณะเฉลิมพระเกียรติ (สวนสระจันทร์) ด้วยวิธีประกวดราคาอิเล็กทรอนิกส์ (e-				
สถานที่ก่อสร้าง	bidding)/โครงการปรับปรุงสภาพภูมิทัศน์สวนสาธารณะเฉลิมพระเกียรติ(สวนสระจันทร์)		ตำบล	เมืองพล	อำเภอ พล
แบบเลขที่					
หน่วยงานเจ้าของโครงการ/งานก่อสร้าง	เทศบาลเมืองเมืองพล / เทศบาลเมืองเมืองพล				
แบบ ปร. 4 ที่แนบ	มีจำนวน	4	หน้า		
คำนวณราคากลาง	เมื่อวันที่				



(Signature)
 (ภาณุวัฒน์ ประจูดทะเล)
 ประธานกรรมการกำหนดราคากลาง

(Signature)
 (ณรงค์ศักดิ์ พงกษา)
 กรรมการกำหนดราคากลาง

(Signature)
 (เกรียงศักดิ์ ว่างานนท์)
 กรรมการกำหนดราคากลาง

แบบสรุปค่าครุภัณฑ์จัดซื้อ

กลุ่มงาน/งาน	งานครุภัณฑ์จัดซื้อ					
ชื่อโครงการ/งานก่อสร้าง	ประกวดราคาจ้างก่อสร้างโครงการปรับปรุงสภาพภูมิทัศน์สวนสาธารณะเฉลิมพระเกียรติ (สวนสระจันทร์) ด้วยวิธีประกวดราคาอิเล็กทรอนิกส์ (e-bidding) /					
	โครงการปรับปรุงสภาพภูมิทัศน์สวนสาธารณะเฉลิมพระเกียรติ(สวนสระจันทร์)					
สถานที่ก่อสร้าง	ตำบล	เมืองพล	อำเภอ	พล	จังหวัด	ขอนแก่น
แบบเลขที่						
หน่วยงานเจ้าของโครงการ/งานก่อสร้าง	เทศบาลเมืองเมืองพล / เทศบาลเมืองเมืองพล					
คำนวณราคากลาง	เมื่อวันที่					

หน่วย : บาท

ลำดับที่	รายงาน	ค่างาน	ภาษีมูลค่าเพิ่ม	ค่าก่อสร้าง	หมายเหตุ
1	ปั้มน้ำ ขนาด 3 แรงม้า	12,790.00	0.00	12,790.00	
2	ปั้มน้ำ ขนาด 5 HP 220 V	31,180.00	0.00	31,180.00	
รวมค่าก่อสร้าง				43,970.00	

แบบสรุปคำครุภัณฑ์จัดซื้อ

ชื่อโครงการ/งานก่อสร้าง	ประกวดราคาจ้างก่อสร้างโครงการปรับปรุงสภาพภูมิทัศน์สวนสาธารณะเฉลิมพระเกียรติ (สวนสระจันทร์) ด้วยวิธีประกวดราคาอิเล็กทรอนิกส์ (e-bidding) /					
	โครงการปรับปรุงสภาพภูมิทัศน์สวนสาธารณะเฉลิมพระเกียรติ(สวนสระจันทร์)					
สถานที่ก่อสร้าง	ตำบล	เมืองพล	อำเภอ	พล	จังหวัด	ขอนแก่น
แบบเลขที่						
หน่วยงานเจ้าของโครงการ/งานก่อสร้าง	เทศบาลเมืองเมืองพล / เทศบาลเมืองเมืองพล					
แบบ ปร. 4 ที่แนบ	มีจำนวน	หน้า				
คำนวณราคากลาง	เมื่อวันที่					



(Signature)
 (ภาณุวัฒน์ ประจูดตะเน)
 ประธานกรรมการกำหนดราคากลาง

(Signature)
 (ณรงค์ศักดิ์ พฤษชา)
 กรรมการกำหนดราคากลาง

(Signature)
 (เกรียงศักดิ์ ว่างานนท์)
 กรรมการกำหนดราคากลาง

แบ่งวงงานโครงการปรับปรุงสภาพภูมิทัศน์สวนสาธารณะเฉลิมพระเกียรติ

(สวนสระจันทร์)

- งวดที่ 1 เงินร้อยละ 40 ของค่าจ้างเหมาตามที่ตกลงทำสัญญาว่าจ้าง จะจ่ายให้เมื่อผู้รับจ้างได้ทำการก่อสร้างดังนี้
- ติดตั้งป้ายโครงการก่อสร้างชั่วคราว
 - ปรับปรุงอาคารที่ทำการ, ห้องน้ำ, ห้องเก็บป้มน้ำ และ ศาลา ตามแบบแปลนกำหนด แล้วเสร็จ
 - งานระบบรดน้ำ และ ป้มน้ำ ขนาด 3 แรงม้า แล้วเสร็จ
- กำหนดเวลาแล้วเสร็จ 60 วัน

- งวดที่ 2 เงินร้อยละ 60 ของค่าจ้างเหมาตามที่ตกลงทำสัญญาว่าจ้าง จะจ่ายให้เมื่อผู้รับจ้างได้ทำการก่อสร้างดังนี้
- งานปรับปรุงพื้นที่ปูตัวหนอนที่ทรุด ตามแบบแปลนกำหนด แล้วเสร็จ
 - งานปรับปรุงพื้นที่ลานด้านหน้า ตามแบบแปลนกำหนด แล้วเสร็จ
 - งานปรับปรุงประตูเข้า-ออก ตามแบบแปลนกำหนด แล้วเสร็จ
 - งานทาสีรั้วด้านหน้า ตามแบบแปลนกำหนด แล้วเสร็จ
 - งานติดตั้งระบบไฟฟ้าลานด้านหน้า ตามแบบแปลนกำหนด แล้วเสร็จ
 - งานติดตั้งระบบน้ำพุ ตามแบบแปลนกำหนด แล้วเสร็จ
 - ทำการทดสอบระบบไฟฟ้า และระบบต่าง ๆ จนใช้การ ได้เรียบร้อยสมบูรณ์แล้วเสร็จ นอกจากนี้ได้ทำการก่อสร้าง งานส่วนอื่น ๆ ที่เหลือทั้งหมดให้เรียบร้อยถูกต้องครบถ้วน ตามรูปแบบรายการก่อสร้าง และสัญญาทุกประการ รวมทั้งทำสถานที่ก่อสร้างให้สะอาดเรียบร้อย
 - ติดตั้งป้ายโครงการก่อสร้างถาวร แล้วเสร็จ
- กำหนดเวลาแล้วเสร็จ 90 วัน

หมายเหตุ แบ่งวงงานออกเป็น 2 งวด กำหนดเวลาแล้วเสร็จทั้งหมดภายใน 150 วัน

คณะกรรมการกำหนดราคากลาง

ลงชื่อ..........ประธานกรรมการ

(นายภาณุวัฒน์ ประจุกตะเน) ผู้อำนวยการกองช่าง

ลงชื่อ..........กรรมการ

(นายณรงค์ศักดิ์ พุกญา) หัวหน้าฝ่ายแบบแผนและก่อสร้าง

ลงชื่อ..........กรรมการ

(นายเกรียงศักดิ์ วังกานนท์) วิศวกรโยธาชำนาญการ รักษาการในตำแหน่ง

วิศวกรโยธาชำนาญการพิเศษ

โครงการ
ปรับปรุงสภาพภูมิทัศน์สวนสาธารณะเฉลิมพระเกียรติ
(สวนสระจันทร์)
เทศบาลเมืองเมืองพล อ.พล จ.ขอนแก่น

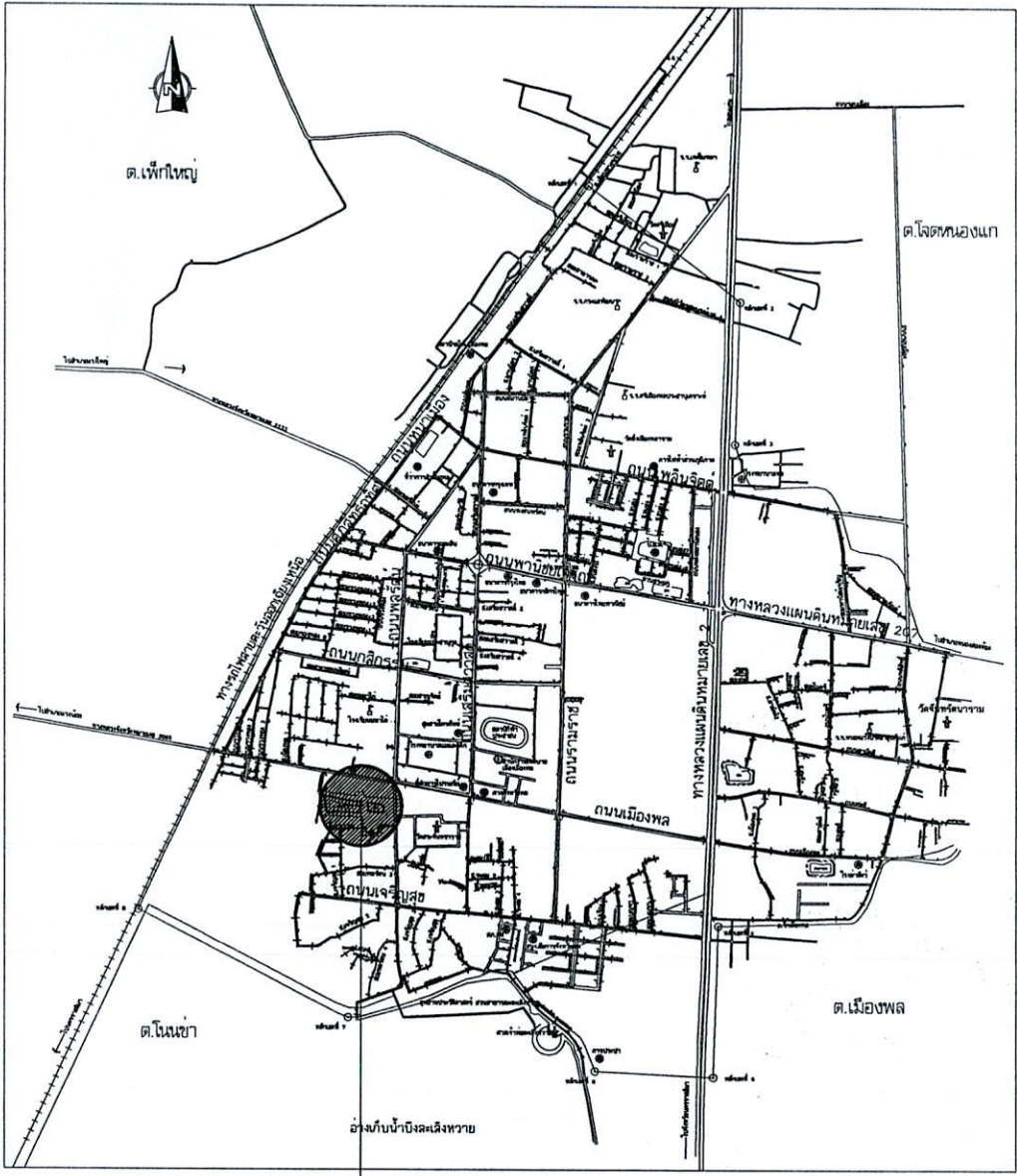

บริเวณโครงการ

หมายเหตุ รายละเอียด การจัดจ้างก่อสร้าง

1. ให้ผู้รับจ้าง " ใช้วัสดุประเภทวัสดุหรือครุภัณฑ์ที่จะใช้ในงานก่อสร้างเป็นวัสดุที่ผลิตภายในประเทศโดยต้องใช้ไม่น้อยกว่าร้อยละหกสิบของมูลค่าวัสดุที่จะใช้ในงานก่อสร้างทั้งหมดตามสัญญา " และดำเนินการตามเงื่อนไข ดังต่อไปนี้
- 1.1 ให้ใช้เหล็กหรือเหล็กกล้าที่เป็นวัสดุส่งเสริมการผลิตภายในประเทศก่อนซึ่งต้องไม่น้อยกว่าร้อยละเก้าสิบของมูลค่าหรือปริมาณเหล็กกล้าที่ใช้ในงานก่อสร้างทั้งหมด ในครั้งนั้น
- 1.2 หากการใช้เหล็กหรือเหล็กกล้าตามข้อ 1. ยังไม่ครบร้อยละของมูลค่าหรือปริมาณที่กำหนดให้ใช้วัสดุส่งเสริมการผลิตภายในประเทศให้ผู้รับจ้างใช้ที่ส่งเสริมการผลิตภายในประเทศประเภทอื่นให้ครบตามร้อยละของมูลค่าหรือปริมาณที่กำหนดไว้
2. ในกรณีที่ไม่สามารถใช้ที่ส่งเสริมการผลิตภายในประเทศได้ตามอัตราที่กำหนด ผู้รับจ้างจะต้องได้รับอนุมัติจากผู้ว่าจ้างก่อน
3. ให้ผู้รับจ้างรายงานมูลค่าหรือปริมาณการใช้ที่ส่งเสริมการผลิตภายในประเทศให้หน่วยงานของรัฐที่เป็นคู่สัญญาทราบ ตามแบบรายงานที่กำหนด (ตารางผนวก 2,3) ภายใน 60 วัน นับถัดจากวันที่ได้ลงนามในสัญญา

 **แผนที่สังเขป**
 มาตรฐาน NOT TO SCALE

	โครงการ	บริเวณก่อสร้าง	สำรวจออกแบบ	วิศวกรรมโยธา	ผู้ดำเนินการก่อสร้าง	อนุมัติ	งวดปี	แผนคดี
	ปรับปรุงสภาพภูมิทัศน์สวนสาธารณะเฉลิมพระเกียรติ (สวนสระจันทร์) เทศบาลเมืองเมืองพล อ.พล จ.ขอนแก่น	สวนสาธารณะเฉลิมพระเกียรติ (สวนสระจันทร์)	นายเกรียงศักดิ์ ว่างานนท์	นายเกรียงศักดิ์ ว่างานนท์ สย.8830	นายภาณุวัฒน์ ประจตุตตะเน	นายกิตติโชติ เติริยมเวชชุฬโกร	15 ก.ย.66	49/2566
	เทศบาลเมืองเมืองพล อ.พล จ.ขอนแก่น	ออกแบบ	สถาปนิก	หัวหน้าฝ่ายออกแบบและก่อสร้าง	ปลัดเทศบาล	นายวิชา มาระเขียด <small>นายกเทศบาล องค์การบริหารส่วนจังหวัดขอนแก่น</small>	รวม	รวม
	เทศบาลเมืองเมืองพล อ.พล จ.ขอนแก่น	นายเกรียงศักดิ์ ว่างานนท์	นายภาณุวัฒน์ ประจตุตตะเน สดศ.2081	นายณรงค์ศักดิ์ พุกกา		นายกเทศมนตรี	1	17

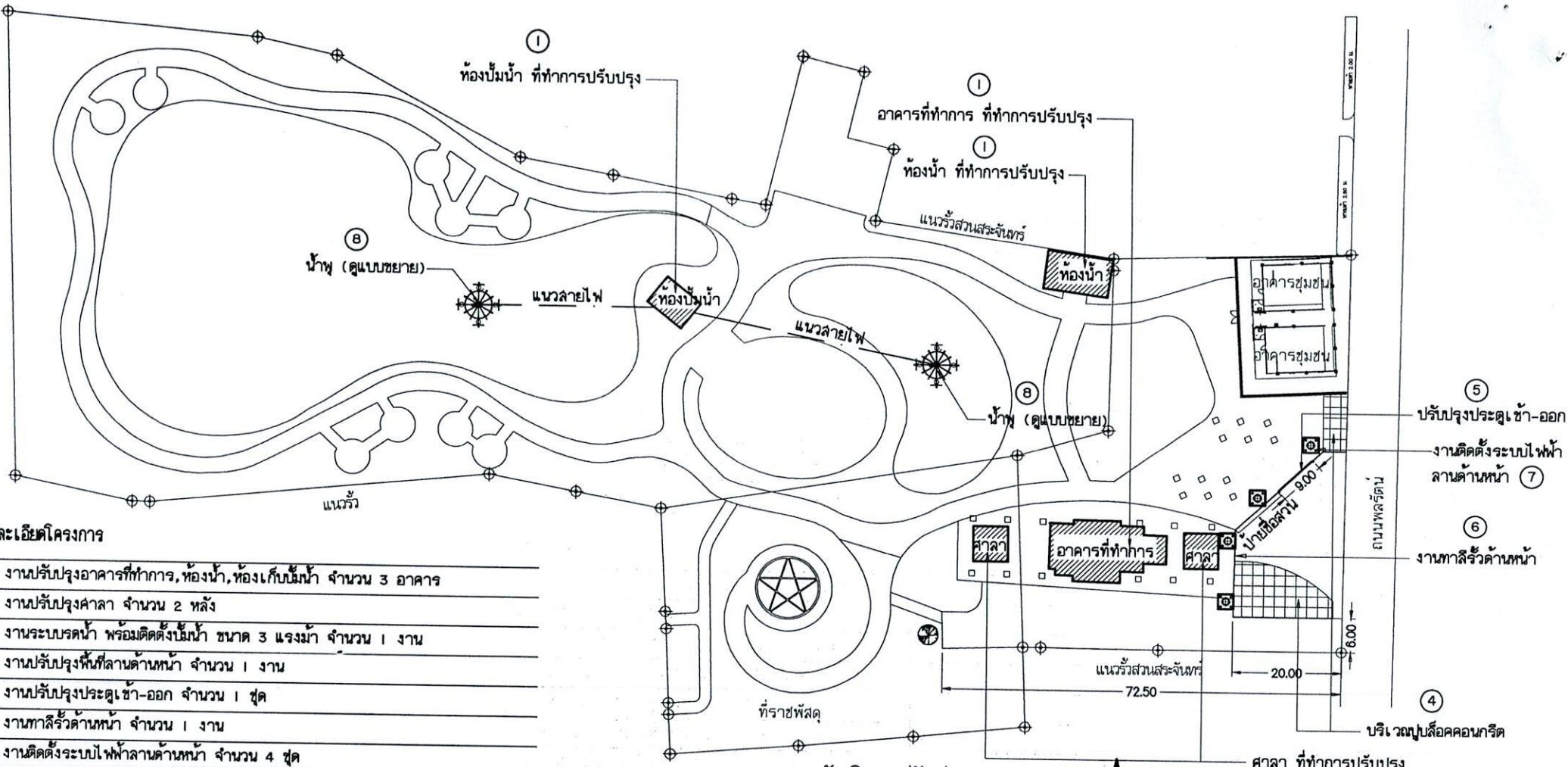

รายละเอียดโครงการ

1. งานปรับปรุงอาคารที่ทำการ, ห้องน้ำ, ห้องเก็บบิมน้ำ จำนวน 3 อาคาร
2. งานปรับปรุงศาลา จำนวน 2 หลัง
3. งานระบรคน้ำ พร้อมติดตั้งบิมน้ำ ขนาด 3 แร่งมา จำนวน 1 งาน
4. งานปรับปรุงพื้นที่ลานด้านหน้า จำนวน 1 งาน
5. งานปรับปรุงประตูเข้า-ออก จำนวน 1 ชุด
6. งานทาสีรั้วด้านหน้า จำนวน 1 งาน
7. งานติดตั้งระบบไฟฟ้าลานด้านหน้า จำนวน 4 ชุด
8. งานติดตั้งระบบน้ำพุ จำนวน 2 จุด

- ลายไฟ IEC10 4x2.5 sq.mm. (ควบคุมชุดน้ำพุ) ระยะไม่น้อยกว่า 80.00 ม.
 - ลายไฟ IEC53 3x2.5 sq.mm. (ควบคุมหลอดไฟแสงสว่างน้ำพุ) ระยะไม่น้อยกว่า 80.00 ม.
 - ติดตั้งตู้โหลด เช่นเตอร์ 3 เฟส 12 ช่อง พร้อมกุญแจ เปิด-ปิด จำนวน 1 ชุด
- ตามมาตรฐานการติดตั้งทางไฟฟ้าสำหรับประเทศไทย (ตำแหน่งระบุจะก่อสร้าง)

หมายเหตุ

- วัสดุชิ้นส่วนที่รื้อถอนทั้งหมด ให้ทำการรื้อถอนโดยวิธีการทำให้ชิ้นส่วนเสียหายน้อยที่สุด
- เศษวัสดุที่เหลือจากการรื้อถอนที่มีได้ทำการส่งมอบ ให้ทำการเก็บขนทิ้งในที่ผู้ว่าจ้างกำหนดให้เรียบร้อยพร้อมทำความสะอาด บริเวณรื้อถอน
- รายการใดที่ไม่ได้กำหนดไว้ในแบบหรือกำหนดไว้ไม่ชัดเจนหรือแสดงไว้ขัดแย้งกันหรือมีปัญหาในการก่อสร้างหรือไม่เป็นไปตามหลักวิชาช่างที่ตีให้รายงานและดำเนินการตามดุลยพินิจของคณะกรรมการตรวจรับพัสดุ
- การเปลี่ยนแปลงใดๆ ต้องได้รับความเห็นชอบจากช่างควบคุมงาน และคณะกรรมการตรวจรับพัสดุโดยการอนุมัติของผู้ว่าจ้าง

	โครงการ	บริเวณก่อสร้าง	สำรวจออกแบบ	วิศวกรรมโยธา	ผู้สำรวจออกแบบ	อนุมัติ	จงหวัด	เลขที่
	ปรับปรุงสภาพภูมิทัศน์ด้านอาคารและอาคารประกอบ (สวนสระจันทน์)	สวนอาคารและอาคารประกอบ (สวนสระจันทน์)	นายเกรียงศักดิ์ ว่างานนท์	นายเกรียงศักดิ์ ว่างานนท์ สย.8830	นายภาณุวัฒน์ ประจตุระ เบน	นายภคิตโชติ เด็ดยิมเวชชีกร	15 ก.ย. 66	49/2566
	เทศบาลเมืองเมืองทอง อ.พ.ด.จ.ชอนแก่น	เขียนแบบ	สถาปนิก	หัวหน้าฝ่ายออกแบบและก่อสร้าง	ปลัดเทศบาล		รวม	
เทศบาลเมืองเมืองทอง อ.พ.ด.จ.ชอนแก่น	นายเกรียงศักดิ์ ว่างานนท์	นายภาณุวัฒน์ ประจตุระ เบน สดอ.2081	นายณรงค์ศักดิ์ พุกกา	นายปรีชา มาระเชิษิต รองปลัดเทศบาล ปฏิบัติราชการแทน นายกเทศมนตรีเมืองเมืองทอง	นายกเทศมนตรี	2	17	

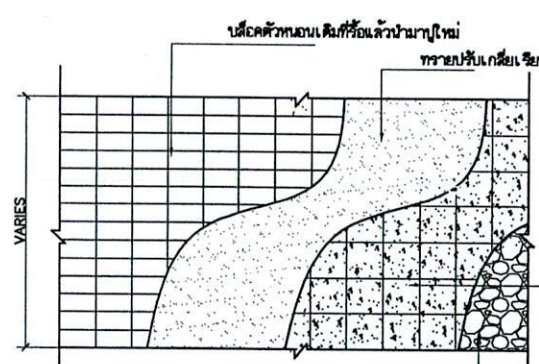
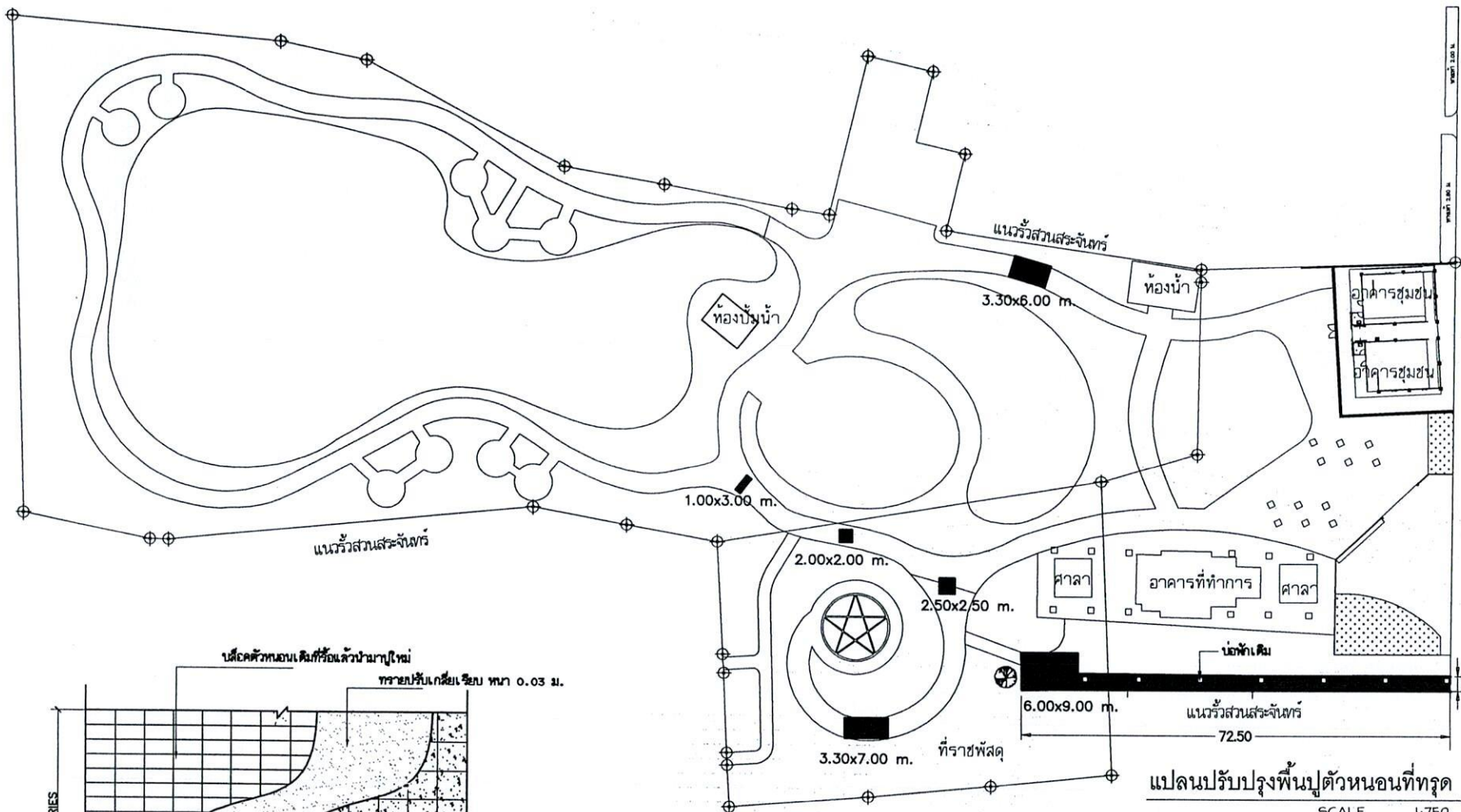

แปลนปรับปรุงพื้นที่สวนสาธารณะที่ทรุด
not to scale

คอนกรีตกำลังอัด 240 ksc. ทหนา 0.07 ม.
เสริมเหล็ก Wire mesh 4 mm. @ 0.20x0.20 ม.

รั้วเน็ตค้ำท่อนเดิมที่ทรุดแล้วทำการ
บดอัดใหม่ในทางเดิมด้วยเครื่องคบดิน
กรณีเป็นโพรง หรือช่องว่าง ให้ถมด้วยดินอ่อน

รายละเอียดโครงการก่อสร้าง

- รั้วเน็ตค้ำท่อนเดิมที่ทรุดแล้วทำการบดอัดขึ้นดินทางเดิมด้วยเครื่องคบดิน รวมพื้นที่ไม่น้อยกว่า 260.00 ตร.ม. (กรณีเป็นโพรง หรือช่องว่าง ให้ถมด้วยดินอ่อน)
- คอนกรีตกำลังอัด 240 ksc. ทหนา 0.07 ม. เสริมเหล็ก Wire mesh 4 mm. @ 0.20x0.20 ม. แล้วปรับแก้ไขทรายเรียบ ทหนา 0.03 ม. พร้อมน้ำ
- เน็ตค้ำท่อนเดิมที่แล้วนำมาใหม่ รวมพื้นที่ไม่น้อยกว่า 260.00 ตร.ม.

ผู้จัดทำ

บริเวณปรับปรุงพื้นที่สวนสาธารณะที่ทรุด

โครงการ	บริเวณก่อสร้าง	สำรวจออกแบบ	วิศวกรรมโยธา	ผู้อำนวยการกองช่าง	อนุมัติ	งบจัด	งบรวม
ปรับปรุงสภาพภูมิทัศน์สวนสาธารณะเฉลิมพระเกียรติ (สวนสาธารณะจักรพรรดิ)	สวนสาธารณะเฉลิมพระเกียรติ (สวนสาธารณะจักรพรรดิ)	นายเกรียงศักดิ์ ริงกานนท์	นายเกรียงศักดิ์ ริงกานนท์ สย.8830	นายภาณุวัฒน์ ประจุกตะเน	นายกิตติชัย เจริญเวชภูมิไกร	15 ก.ย. 66	49/2566
เทศบาลเมืองเมืองพด อ.พด จ.ขอนแก่น	ชื่อถนน	สถาปนิก	หัวหน้าฝ่ายออกแบบถนนและก่อสร้าง	ปลัดเทศบาล		นายกิตติชัย เจริญเวชภูมิไกร	งบจัด
เทศบาลเมืองเมืองพด อ.พด จ.ขอนแก่น	นายเกรียงศักดิ์ ริงกานนท์	นายภาณุวัฒน์ ประจุกตะเน สดล.2081	นายทรงศักดิ์ พงษ์	นายวิชา นามะเชิด รองปลัดเทศบาล ปฏิบัติราชการแทน ปลัดเทศบาลเมืองพด	นายกิตติชนนตรี	3	17

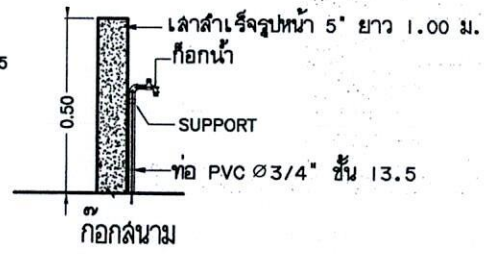
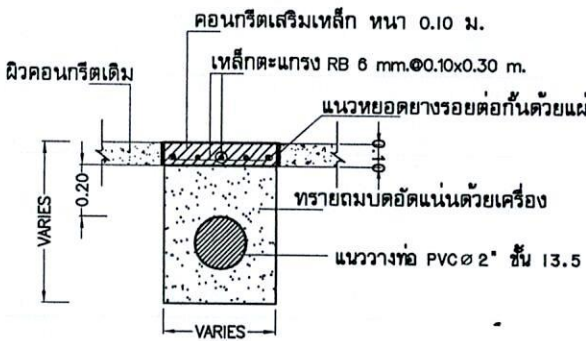
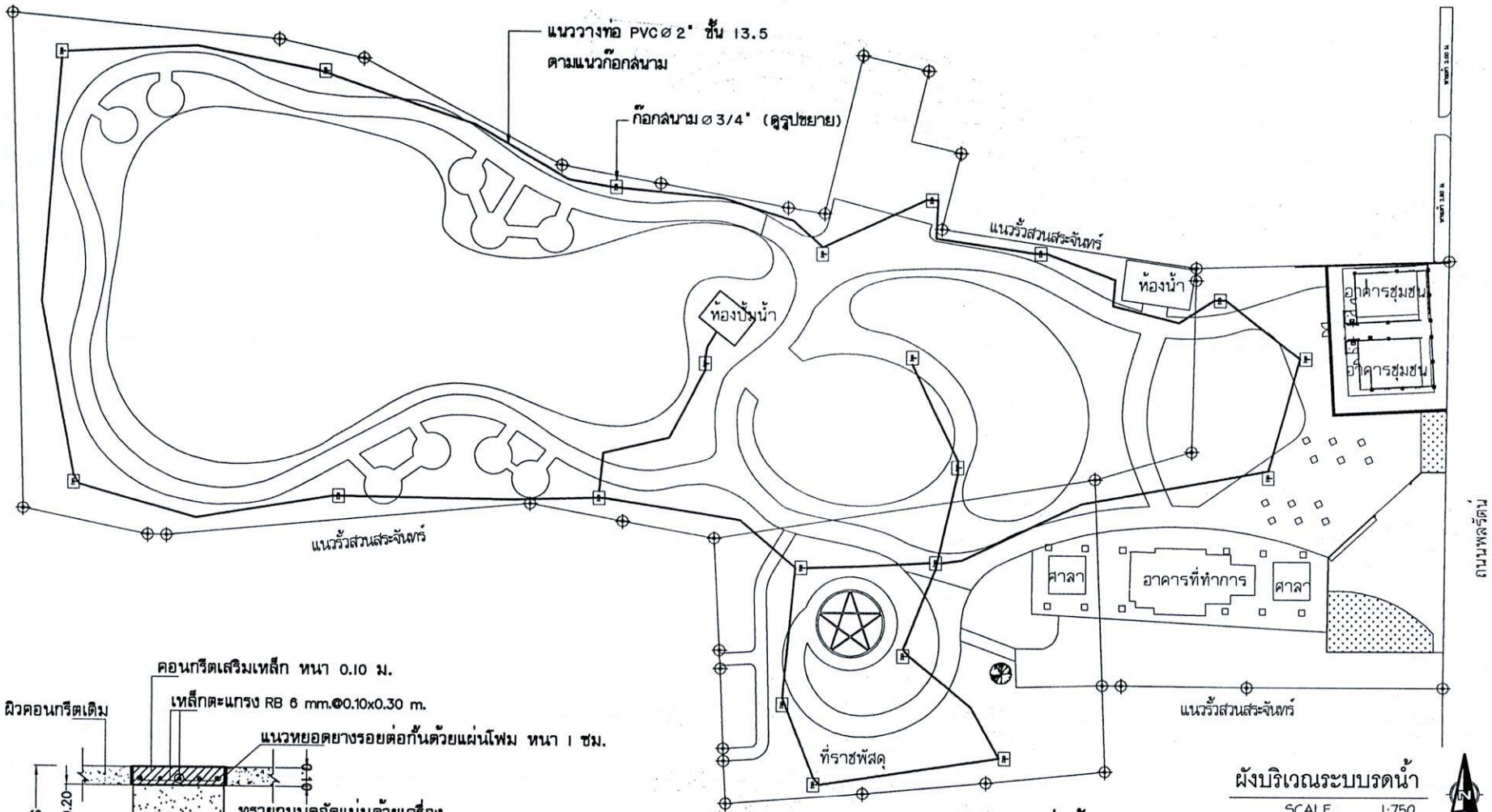

รูปตัดกรณีแนววางท่อ PVC ตัดผ่านพื้น ค.ส.ล. เดิม

ผังบริเวณระบบบรรดน้ำ
SCALE 1:750

- รายละเอียดโครงการก่อสร้าง**
- ติดตั้งถังน้ำขนาด 3 แรงม้า พร้อมชุดควบคุมเปิด-ปิด
 - เดินท่อ PE Ø 3" สูดน้ำจากสระน้ำ รวมความยาวไม่น้อยกว่า 10.00 ม. ปลายท่อครอบหัวตะแกรงทองเหลือง
 - เดินระบบท่อ PVC Ø 2" ชั้น 13.5 รวมความยาวไม่น้อยกว่า 690.00 ม. พร้อมก๊อกน้ำ จำนวน 21 ชุด
 - ติดตั้งประตุน้ำทองเหลือง ตามตำแหน่งก๊อกน้ำจำนวน 21 ชุด

	โครงการ	บริเวณก่อสร้าง	สำรวจออกแบบ	วิศวกรโยธา	ผู้จ้างออกแบบก่อสร้าง	อนุมัติ	งวดที่	เลขที่
	ปรับปรุงสภาพพื้นที่ด้านอาคารเรียนและอาคารอเนกประสงค์ (ส่วนระงับน้ำ)	ด้านอาคารเรียนและอาคารอเนกประสงค์ (ส่วนระงับน้ำ)	นายเกรียงศักดิ์ ว่างานนท์	นายเกรียงศักดิ์ ว่างานนท์ ชย.8830	นายภาณุวัฒน์ ประจุกตะเน	นายภักดีโชติ ตรีธรรมเวชกุล โคร	15 ก.ย. 66	49/2566
เทศบาลเมืองเมืองพุด อ.พด. จ.ขอนแก่น	เขียนแบบ	สถาปนิก	หัวหน้าฝ่ายออกแบบและก่อสร้าง	ปลัดโครงการ	นายภักดีโชติ ตรีธรรมเวชกุล โคร		งวดที่	รวม
เทศบาลเมืองเมืองพุด อ.พด. จ.ขอนแก่น	นายเกรียงศักดิ์ ว่างานนท์	นายภาณุวัฒน์ ประจุกตะเน สด.2081	นายณรงค์ศักดิ์ ฤกษ์	นายภักดีโชติ ตรีธรรมเวชกุล โคร		นายภาณุวัฒน์ ประจุกตะเน	4	17

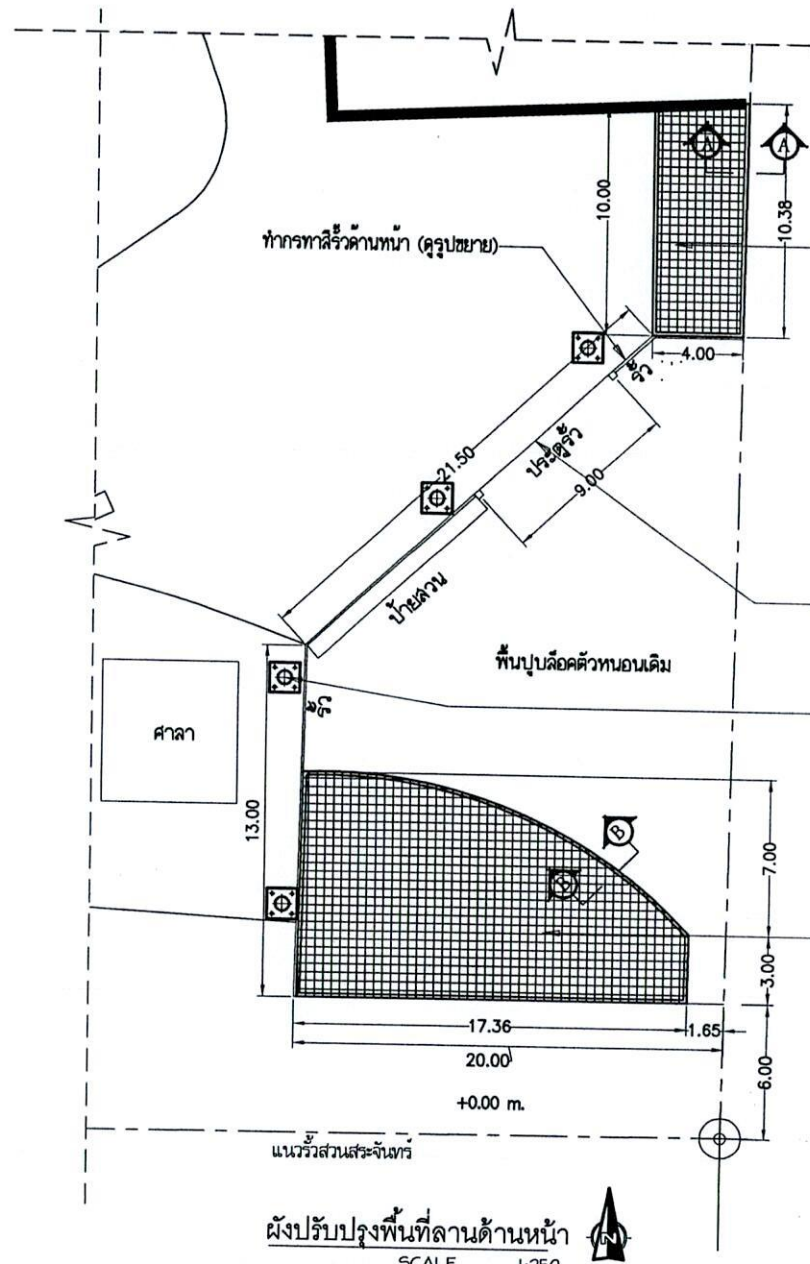

ผังปรับปรุงพื้นที่ลานด้านหน้า
SCALE 1:250

รื้อถอนต้นไม้ปรับระดับเนินดินเพื่อทำการ
บล็อกรูปพื้นคอนกรีต ลวดลายรูปสี่เหลี่ยมขนมเปียกปูน
ขนาด 20x33.6x6 cm.
(ลายบล็อกคอนกรีตระบุขนาดก่อสร้าง)

รื้อถอนต้นไม้ปรับระดับเนินดินเพื่อทำการ
บล็อกรูปพื้นคอนกรีต ลวดลายรูปสี่เหลี่ยมขนมเปียกปูน
ขนาด 20x33.6x6 cm.
(ลายบล็อกคอนกรีตระบุขนาดก่อสร้าง)

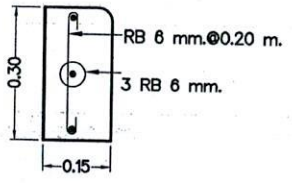

คันทัน ค.ส.ล.
SCALE 1:25

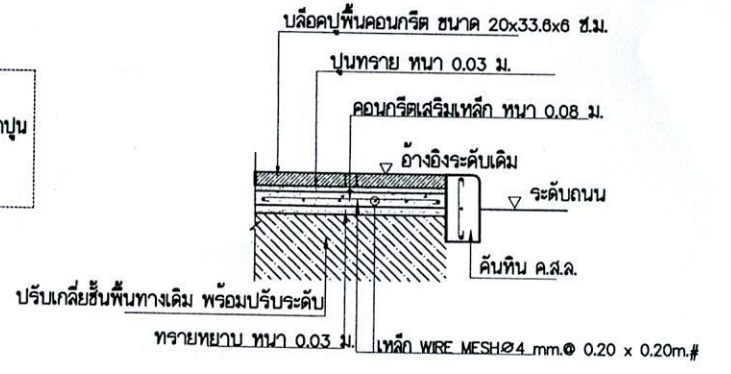

ขยายบล็อกรูปพื้นคอนกรีต รูปตัด A-A
SCALE 1:50

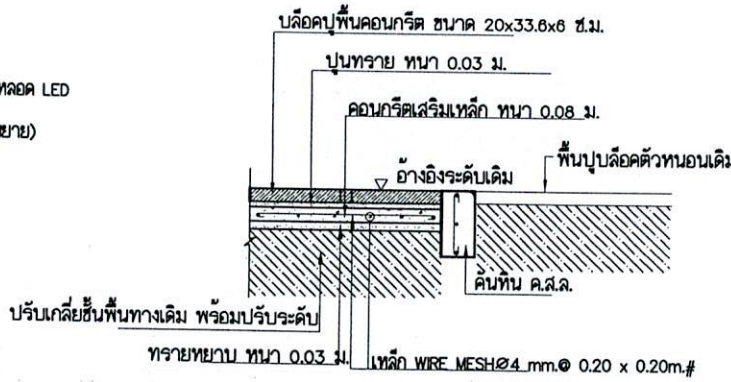

ขยายบล็อกรูปพื้นคอนกรีต รูปตัด B-B
SCALE 1:50

หมายเหตุ
- เดินสายไฟฟ้า N.Y.Y. ขนาด 2 x 2.5 ตร.มม. ร้อยท่อ PE ขนาด 32 มม.
- เชื่อมลงมีไฟฟ้า เข้ากับระบบไฟฟ้าสาธารณะ



โครงการ	บริเวณก่อสร้าง	สำรวจออกแบบ	วิศวกรโยธา	ผู้อำนวยการกองช่าง	อนุมัติ	ลงวันที่	แผนกที่
ปรับปรุงสวนเฉลิมพระเกียรติฯ เขตชุมชนลาดแก้ว	สวนเฉลิมพระเกียรติฯ เขตชุมชนลาดแก้ว	นายเกษมศักดิ์ วิจารณ์	นายเกษมศักดิ์ วิจารณ์ สย.๑๑๓๐	นายภาณุวัฒน์ ประจวบตะเน	นายภคิต ฐิติ เจริญเวชวุฒิไกร	15 ก.ย. 66	49/2566
เทศบาลเมืองเมืองพล อ.พล จ.ขอนแก่น	นายเกษมศักดิ์ วิจารณ์	สถาปนิก	หัวหน้าฝ่ายออกแบบและก่อสร้าง	ปลัดกองช่าง		5	รวม
		นายภาณุวัฒน์ ประจวบตะเน สย.๑๐๘1	นายเกษมศักดิ์ พงษ์	นายสีฟ้า มาระเชิด สถาปนิก/วิศวกร ผู้ชำนาญการ ฝ่ายควบคุมการก่อสร้าง	นายกฤษฎาภรณ์	5	17

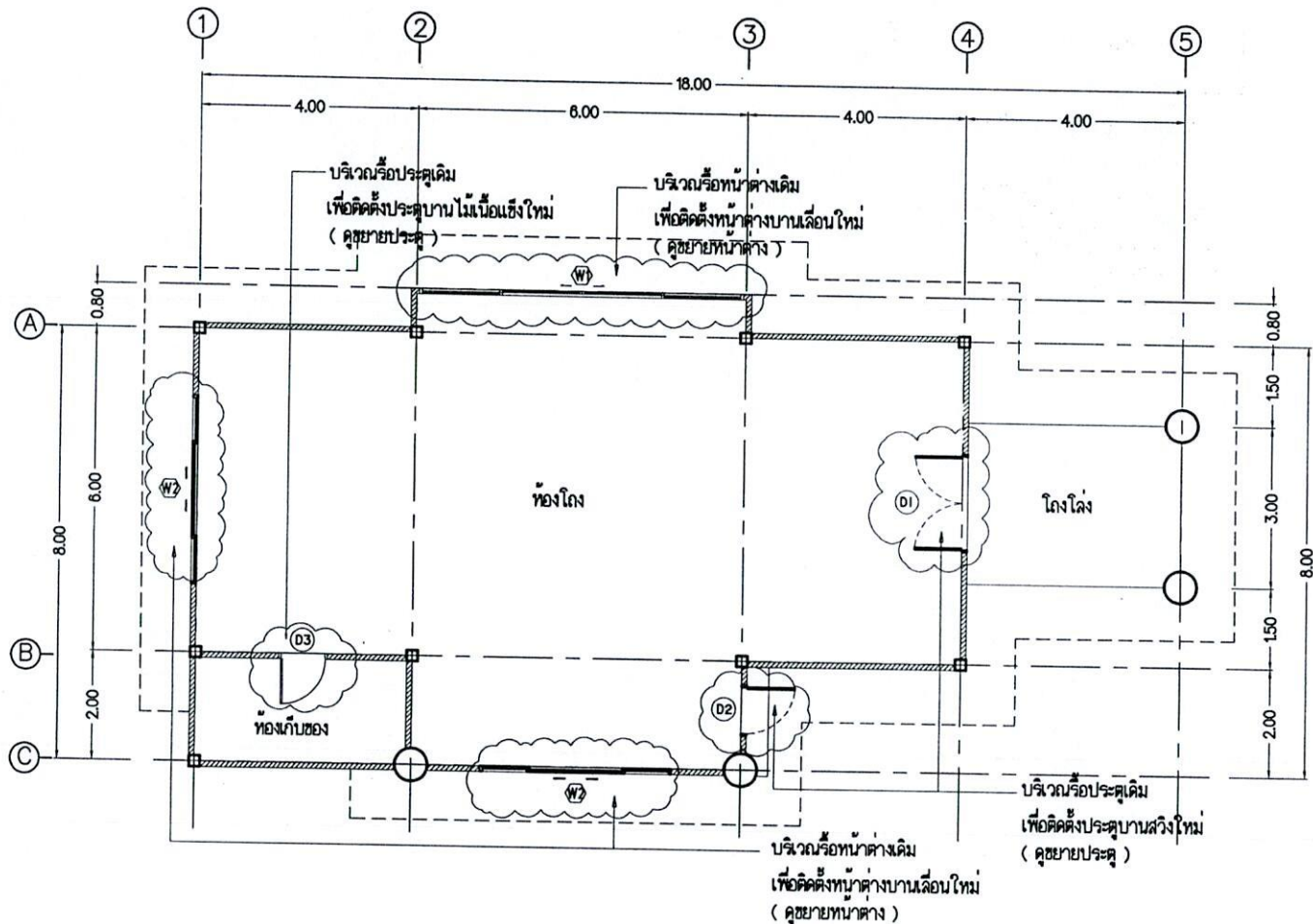

แปลนพื้นที่อาคารที่ทำการ
มาตราส่วน 1:100

รายละเอียดปรับปรุง

1. ทำการร้อยหลังคากระเบื้องคอนกรีตเดิมทั้งหมด โดยคงโครงหลังคาเหล็กเดิมไว้
2. ทำการมุงหลังคาเหล็กกรัดลอน ชนิดเคลือบสี หนา 0.40 มม. (สีน้ำตาลเข้ม) พร้อมฉนวนพียูโพน หนา 25 มม. พื้นที่ยมไม่น้อยกว่า 195.00 ตร.ม.
3. รื้อเชิงชายเดิม พร้อมติดตั้งเชิงชายไม้เทียม 1"x8" ทับด้วยปิดลอนไม้เทียม 1"x6" ความยาวรวมไม่น้อยกว่า 62.00 ม.
4. รื้อฝ้าเดิมและติดตั้งฝ้าเพดานยิปซัมบอร์ด 9 มม.ฉาบเรียบรอยต่อ โครง C-LINE ที่ห้องโถง และ ห้องเก็บของ ทั้งหมด รวมพื้นที่ไม่น้อยกว่า 110.00 ตร.ม.
5. รื้อฝ้าเดิม และติดตั้งฝ้าเพดานสมาร์ทบอร์ด รุ่นลายไม้เซาะร่อง 3" ขนาด 0.60x1.20 ม หนา 4 มม. โครงโครง C-LINE ที่โถงโถงและชายคาภายนอก ทั้งหมด รวมพื้นที่ไม่น้อยกว่า 65.00 ตร.ม.
6. ทำการถอนฝ้าไม้ โดยคงโครงโครงเดิมไว้ ให้เปลี่ยนไม้เนื้อแข็งโครงโครงเดิมที่ชำรุด ขนาด 1-1/2"x3" ยาว 4.00 ม. จำนวนไม่น้อยกว่า 20 ท่อน
7. ทำติดตั้งผนังและหน้าต่างหลังคา เป็นฝ้าไม้เทียมซ้อนเกล็ดชนิดเคลือบสี พื้นที่ยมไม่น้อยกว่า 140.00 ตร.ม.
8. ผนังภายในบุสไมร์ทบอร์ด หนา 8 มม. ทาสีน้ำพลาสติก ผนังภายในทั้งหมด พื้นที่ยมไม่น้อยกว่า 154.00 ตร.ม.
9. ทำการรื้อหน้าต่างเดิมเพื่อติดตั้งหน้าต่างบานเลื่อนใหม่ จำนวนทั้งหมด 3 บาน (ดูขยายหน้าต่าง W1,W2)
10. ทำการรื้อประตูเดิมเพื่อติดตั้งประตูบานสวิงใหม่ จำนวนทั้งหมด 2 ชุด (ดูขยายประตู D1,D2)
11. ทำการรื้อประตูเดิมเพื่อติดตั้งประตูบานไม้เนื้อแข็งใหม่ จำนวนทั้งหมด 1 ชุด (ดูขยายประตู D3)
12. ทำการทาสีภายนอก-ภายใน อาคาร
 - รวมพื้นที่ทาสีน้ำพลาสติกภายใน (ผนังและฝ้าเพดานภายใน) ไม่น้อยกว่า 264.00 ตร.ม.
 - รวมพื้นที่ทาสีน้ำพลาสติกภายนอก (คานและเสาภายนอก) ไม่น้อยกว่า 16.00 ตร.ม.
 - รวมพื้นที่ทาสีกันสนิมทาทับด้วยสีน้ำมันเหล็กคัตประตูและหน้าต่าง ไม่น้อยกว่า 10.00 ตร.ม.
13. ทำการร้อยโคมไฟเดิม รวมจำนวนทั้งหมด 9 ชุด พร้อมติดตั้งโคมไฟใหม่ แทนตำแหน่งเดิม ดังนี้
 - ติดตั้งโคมไฟครอบตะแกรงอลูมิเนียมหลอด LED LED T8 ขนาด 1x18 วัตต์ จำนวน 7 ชุด
 - ติดตั้งโคมไฟครอบตะแกรงอลูมิเนียมหลอด LED LED T8 ขนาด 2x18 วัตต์ จำนวน 2 ชุด
14. ติดตั้งตู้ปลั๊กเซ็นเตอร์ 3 เฟส 12 ช่อง พร้อมกุญแจ เปิด-ปิด จำนวน 1 ชุด ตามมาตรฐานการติดตั้งทางไฟฟ้าสำหรับประเทศไทย (ตำแหน่งระบุขณะก่อสร้าง)

	โครงการ ปรับปรุงสภาพพื้นที่ส่วนอาคารระเจียมพระเกียรติ (ส่วนระเจียม)	บริเวณก่อสร้าง ส่วนอาคารระเจียมพระเกียรติ (ส่วนระเจียม)	สำรวจออกแบบ นายเกรียงศักดิ์ ว่างานนท์	วิศวกรโยธา นายเกรียงศักดิ์ ว่างานนท์ สย.8830	ผู้อำนวยการกองช่าง นายภาณุวัฒน์ ประจตุระเน	อนุมัติ นายภคินโชติ เจริญเวชกุล โกร	วันที่ 15 ก.ย. 66	หมายเลข 49/2566
	เทศบาลเมืองเมืองพล อ.พล จ.ขอนแก่น	เขียนแบบ นายเกรียงศักดิ์ ว่างานนท์	สถาปนิก นายภาณุวัฒน์ ประจตุระเน สด.2081	หัวหน้าฝ่ายควบคุมงานก่อสร้าง นายมงคลศักดิ์ พุกกา	ปลัดกองช่าง นายศิลา ราษฎร์		วันที่ 6	รวม 17
	เทศบาลเมืองเมืองพล อ.พล จ.ขอนแก่น	นายเกรียงศักดิ์ ว่างานนท์	นายภาณุวัฒน์ ประจตุระเน สด.2081	นายมงคลศักดิ์ พุกกา	นายศิลา ราษฎร์ นายภคินโชติ เจริญเวชกุล นายทองอินทร์		นายกเทศมนตรี นายทองอินทร์	6

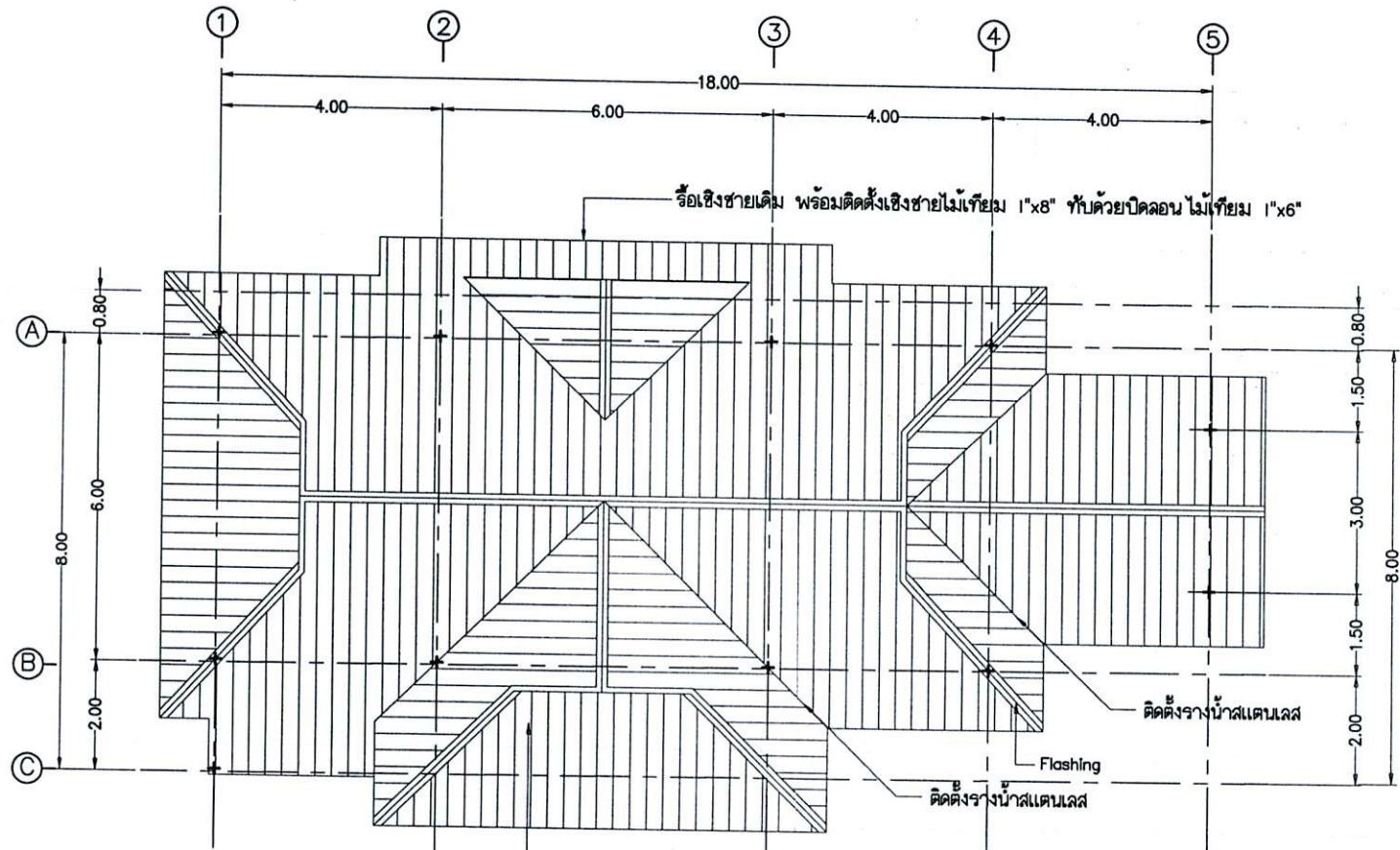

แปลนหลังคาอาคารที่ทำการ

มาตราส่วน 1 : 100

หมายเหตุ

- แนวสันหลังคา ขอบजूหลังคา ให้ปิดด้วย Flashing เมทัลชีทเคลือบสี
- แนวตะเมาะราง ให้ติดตั้งรางน้ำสแตนเลส

	โครงการ บัณฑิตวิทยาลัย (ส่วนอาคารเรียนและอเนกประสงค์) (ส่วนระงับการ) เขตบางเขน กรุงเทพมหานคร	บริเวณก่อสร้าง ส่วนอาคารเรียนและอเนกประสงค์ (ส่วนระงับการ)	สำรวจออกแบบ นายเกรียงศักดิ์ ว่างานนท์	วิศวกรโยธา นายเกรียงศักดิ์ ว่างานนท์ สย.8830	ผู้อำนวยการก่อสร้าง นายภาณุวัฒน์ ประจตุระเน	อนุมัติ นายภักดีโชติ เจริญเมฆะวุฒิไกร	ลงวันที่ 15 ก.ย. 66	แบบที่ 49/2566	
	เทศบาลเมืองเมืองพล อ.พล จ.ขอนแก่น	เขียนแบบ นายเกรียงศักดิ์ ว่างานนท์	สถาปนิก นายภาณุวัฒน์ ประจตุระเน สดก.2081	หัวหน้าฝ่ายควบคุมงานก่อสร้าง นายพรศักดิ์ พุกษา	ปลัดเทศบาล นายวิชา มัชชะเขิน นายประจักษ์ ฐิติราชยาพรหม นายกเทศมนตรีเมืองพล	(Signature)	อนุมัติ นายภักดีโชติ เจริญเมฆะวุฒิไกร	หน้า 7	รวม 17
	เทศบาลเมืองเมืองพล อ.พล จ.ขอนแก่น	นายเกรียงศักดิ์ ว่างานนท์	นายภาณุวัฒน์ ประจตุระเน สดก.2081	นายพรศักดิ์ พุกษา	นายวิชา มัชชะเขิน นายประจักษ์ ฐิติราชยาพรหม นายกเทศมนตรีเมืองพล	นายกเทศมนตรี	นายภักดีโชติ เจริญเมฆะวุฒิไกร	7	17

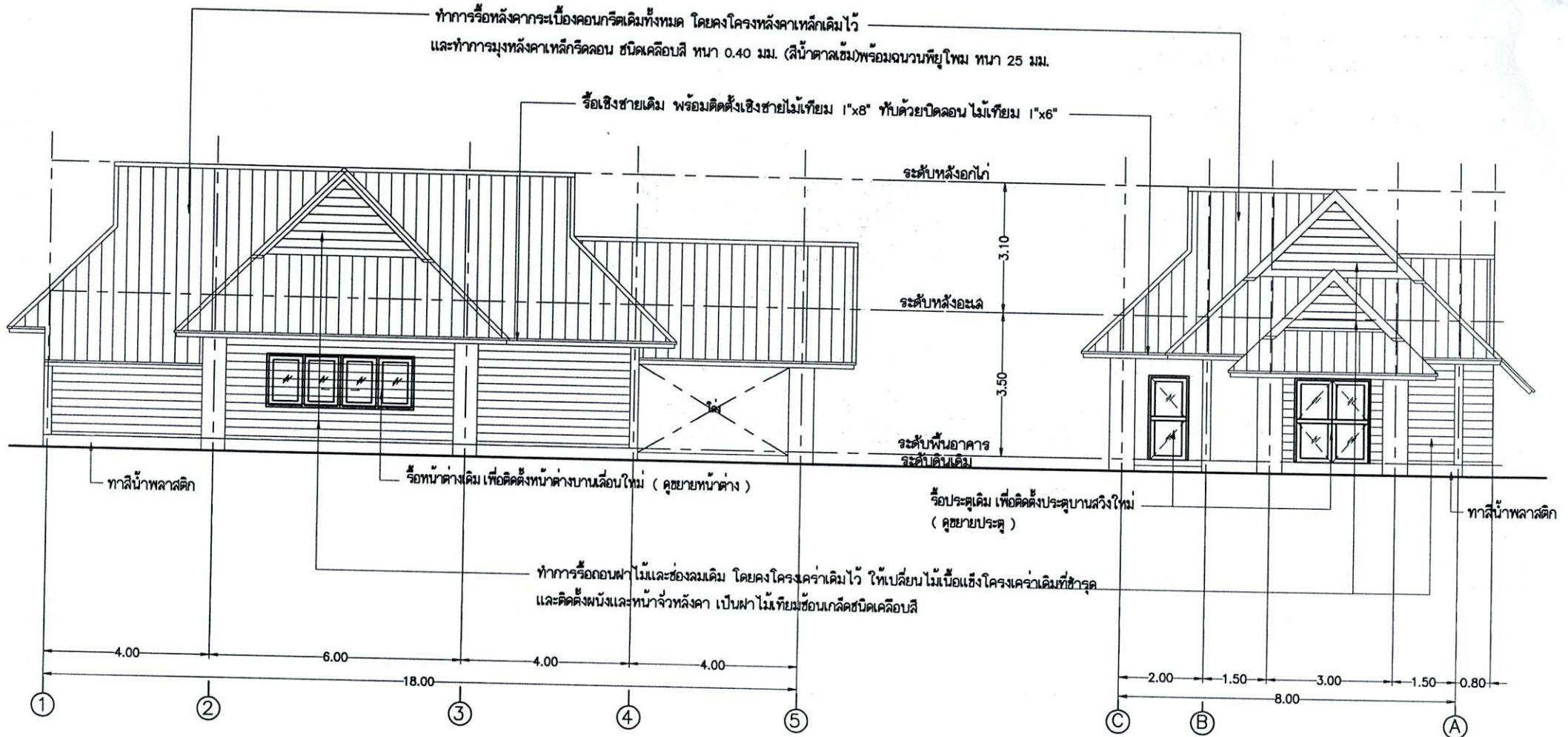

รูปด้านข้างอาคารที่ทำการ
มาตราส่วน 1:100

รูปด้านหน้าอาคารที่ทำการ
มาตราส่วน 1:100

หมายเหตุ

- แนวสันหลังคา ขอบจั่วหลังคา ให้ปิดด้วย Flashing เมทัลชีทเคลือบสี
- แนวตะม่อราง ให้ติดตั้งรางน้ำสแตนเลส

	โครงการ	บริเวณก่อสร้าง	สำรวจออกแบบ	วิศวกรโยธา	ผู้อำนวยการกองช่าง	อนุมัติ	วันที่	เลขที่
	ปรับปรุงสภาพพื้นที่ด้านอาคารระเจิมพระเกียรติ (สวนพระจันทร์)	สวนสาธารณะเฉลิมพระเกียรติ (สวนพระจันทร์)	นายเกรียงศักดิ์ ว่างานนท์	นายเกรียงศักดิ์ ว่างานนท์ ๕๖.๘๘๓๐	นายกาญจพันธ์ ประจุกตะเน		15 ก.ย. 66	49/2566
	เทศบาลเมืองเมืองพล อ.พล จ.ขอนแก่น	เขียนแบบ	สถาปนิก	หัวหน้าฝ่ายออกแบบและก่อสร้าง	ปลัดกองช่าง		นายกีตติโชติ เจริญเวชวุฒิไกร	วันที่
เทศบาลเมืองเมืองพล อ.พล จ.ขอนแก่น	นายเกรียงศักดิ์ ว่างานนท์	นายกาญจพันธ์ ประจุกตะเน สดก. 2081	นายณรงค์ศักดิ์ พุกญา	นายพิชา ภาวะเชิด รองปลัดกองช่าง ภูเก็ต ปลัดเทศบาลเมืองเมืองพล	นางกนกสนนทวี	8	17	

ขยายประตู-หน้าต่าง (งานปรับปรุงอาคารที่ทำการ)

มาตราส่วน 1 : 50

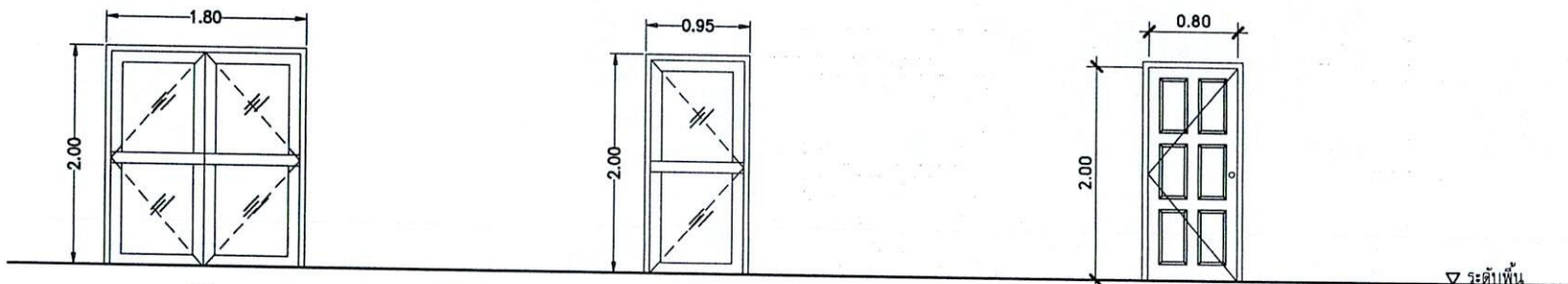

D1

ประตูบานสวิง
 กระจกเขียวใสหนา 6 มม. วงกบอลูมิเนียมสีดำ
 กรอบอลูมิเนียมสีดำ หนา 1.2 มม.
 กุญแจลูกบิด อยู่ในชุดกรอบบานเปิด

D2

ประตูบานสวิง
 กระจกเขียวใสหนา 6 มม. วงกบอลูมิเนียมสีดำ
 กรอบอลูมิเนียมสีดำ หนา 1.2 มม.
 กุญแจลูกบิด อยู่ในชุดกรอบบานเปิด

D3

ประตูบานไม้เนื้อแข็ง 1-3/4"x4" ลูกล็อกไม้เนื้อแข็ง
 พร้อมอุปกรณ์บานพับ, สายยู, มือจับและกลอนล๊อค
 กุญแจลูกบิดชนิด HEAVY-DUTY สีทองแดงรมดำ
 กลอนประตู 6" สีทองแดงรมดำ

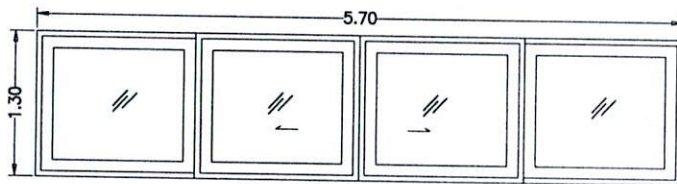

W1

หน้าต่างบานเลื่อนกระจกเขียวใสหนา 6 มม.
 วงกบอลูมิเนียมสีดำ 2"x4" ครอบวงกบเดิม
 กรอบอลูมิเนียมสีดำ หนา 1.2 มม. พร้อมอุปกรณ์ครบชุด

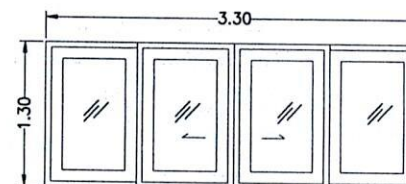

W2

หน้าต่างบานเลื่อนกระจกเขียวใสหนา 6 มม.
 วงกบอลูมิเนียมสีดำ 2"x4" ครอบวงกบเดิม
 กรอบอลูมิเนียมสีดำ หนา 1.2 มม. พร้อมอุปกรณ์ครบชุด

	โครงการ	บริเวณก่อสร้าง	สำรวจออกแบบ	วิศวกรรมโยธา	ผู้อำนวยการกองช่าง	อนุมัติ	ลงวันที่	หมายเลขที่
	ปรับปรุงสภาพภูมิทัศน์ส่วนอาคารระเจิมพระเกียรติ (ส่วนระเจิมพระ)	ส่วนอาคารระเจิมพระเกียรติ (ส่วนระเจิมพระ)	นายเกรียงศักดิ์ ว่างานนท์	นายเกรียงศักดิ์ ว่างานนท์ สย. 0830	นายภาณุวัฒน์ ประจตุระเน	นายกิตติโชติ เครือมเวชบุรีไกร	15 ก.ย. 66	49/2566
	เทศบาลเมืองเมืองพล อ.พล จ.ขอนแก่น	เขียนแบบ	สถาปนิก	หัวหน้าฝ่ายแบบแปลนและก่อสร้าง	ปลัดกองช่าง		นายกรังศักดิ์ พุกษา	รวม
เทศบาลเมืองเมืองพล อ.พล จ.ขอนแก่น	นายเกรียงศักดิ์ ว่างานนท์	นายภาณุวัฒน์ ประจตุระเน สด. 2081	นายกรังศักดิ์ พุกษา	นายสืบชา มาระเชิด รองปลัดเทศบาลเมืองเมืองพล	นายกเทศมนตรี	9	17	

รายการปรับปรุงห้องน้ำ

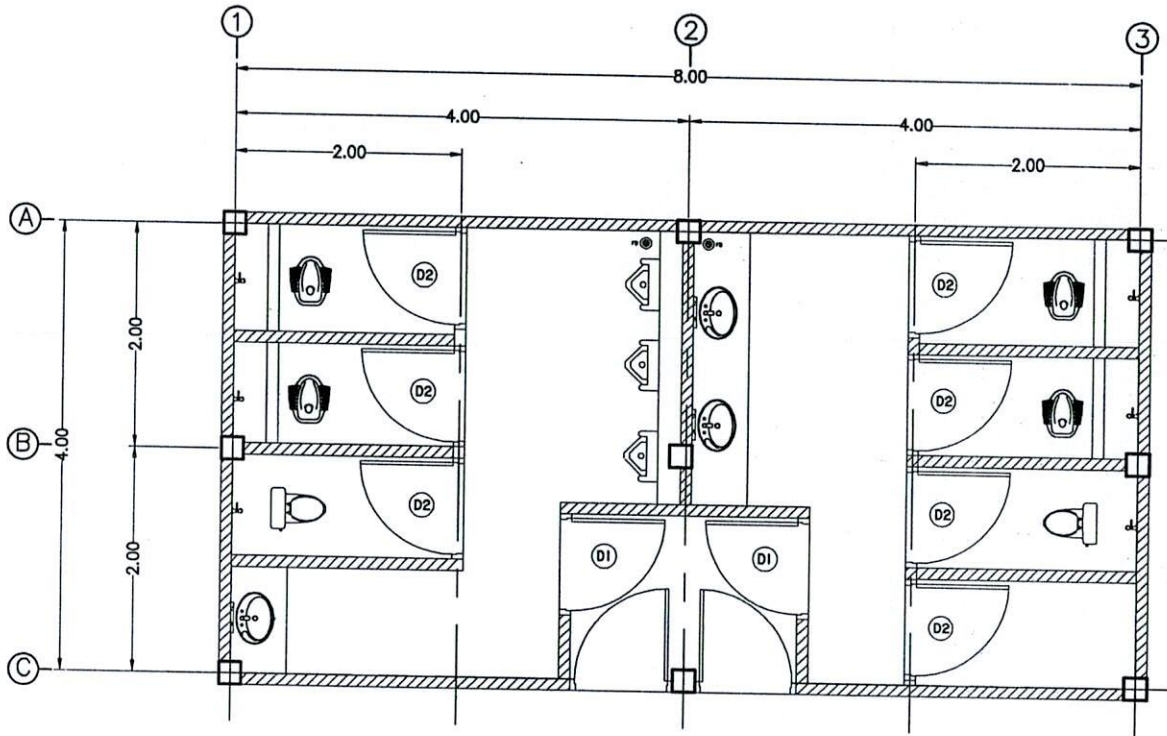

แปลนพื้นห้องน้ำ
มาตราส่วน 1:50

รายการประตู

- ① ประตู PVC. ชนิดบานทึบ ขนาด 0.80x2.00 ม.
อุปกรณ์ประกอบด้วย
- บานพับ ขนาด 4"x3" (3 ชุด/บาน)
- กลอนชนิดแบนสำหรับห้องน้ำ (1 ชุด/บาน)
- มือจับ ขนาด 4" (2 ชุด/บาน)
- ② ประตู PVC. ชนิดบานทึบ ขนาด 0.70x2.00 ม.
อุปกรณ์ประกอบด้วย
- บานพับ ขนาด 4"x3" (3 ชุด/บาน)
- กลอนชนิดแบนสำหรับห้องน้ำ (1 ชุด/บาน)
- มือจับ ขนาด 4" (2 ชุด/บาน)

1. ทำการร้อยโถส้วมเดิม อ่างล้างหน้า ที่ปัสสาวะชาย ก๊อกน้ำล้างพื้น
ผ้าเช็ดาน พื้นบุกระเบื้อง ผนังบุกระเบื้อง ประตูปvc. โคมไฟ ทั้งหมด
2. ติดตั้งโถส้วมนั่งยอง แบบมีฐานชนิดเคลือบขาวพร้อมอุปกรณ์ครบชุด จำนวน 4 ชุด
และติดตั้งโถส้วมชักโครกชนิดเคลือบขาวพร้อมอุปกรณ์ครบชุดและสายฉีดชำระ จำนวน 2 ชุด
3. ติดตั้งอ่างล้างหน้าแบบฝักเคาน์เตอร์พร้อมก๊อกน้ำอ่างล้างหน้าชูบโครเมียม และ
ชุดต่อน้ำทั้งอ่างล้างหน้าแบบกระปุกสแตนเลส และ สายน้ำดีอ่างล้างหน้าความยาว 18" จำนวน 3 ชุด
4. กระจกเงากรอบพลาสติกตามท้องตลาด จำนวน 3 ชุด
5. ติดตั้งที่ปัสสาวะชายพร้อมอุปกรณ์ครบชุดจำนวน 3 ชุด
6. ติดตั้งก๊อกน้ำล้างพื้นชูบโครเมียม จำนวน 8 ชุด
7. รื้อเชิงชายเดิม พร้อมติดตั้งเชิงชายไม้เทียม 1"x8" ทับด้วยปิดลอนไม้เทียม 1"x6"
ความยาวรวมไม่น้อยกว่า 32.00 ม.
8. รื้อฝ้าเดิมและติดตั้งฝ้าเพดานยิปซัมบอร์ด 9 มม. ชนิดกันความชื้น ฉาบเรียบรอยต่อ
โครง C-LINE ภายในห้องห้องน้ำทั้งหมด รวมทั้งพื้นที่ไม่น้อยกว่า 32.00 ตร.ม.
9. รื้อฝ้าเดิม และติดตั้งฝ้าเพดานสมาร์ทบอร์ด รุ่นลายไม้สีขาวรอง 3" ขนาด 0.80x1.20 ม. ทหนา 4 มม.
โครงโครง C-LINE ที่ชายคานภายนอก ทั้งหมด รวมทั้งพื้นที่ไม่น้อยกว่า 28.00 ตร.ม.
10. ทำการบุกระเบื้องเคลือบ ขนาด 8"x8" ผนังสูงจากพื้น 1.40 ม.
ใช้ปูนทรายรองพื้นหนา 0.03 ม. พื้นที่ไม่น้อยกว่า 55.00 ตร.ม.
พร้อมซ่อมแซมเคาน์เตอร์อ่างล้างหน้าที่ชำรุด
11. พื้นบุกระเบื้องเคลือบผิวด้าน ขนาด 8"x8" ใช้ปูนทรายรองพื้นหนา 0.03 ม.
พื้นที่ไม่น้อยกว่า 32.00 ตร.ม. (ทำการสกัดพื้น คลส. เดิม ก่อนทำการบุกระเบื้องพื้น)
12. ทำการทาสีกระเบื้องหลังคาทั้งหมดโดยใช้สีชนิดทาหลังคา และทาสีน้ำมันประตูเหล็กคานหน้า
13. ทำการทาสีน้ำพลาสติก เสา คาน ภายนอก และ ผนังภายในห้องน้ำทั้งหมด
14. ทำการทาสียาเคลือบเงาใส่กระเบื้องบุผนังภายนอกห้องน้ำทั้งหมด
15. ทำการติดตั้งประตู PVC แทนประตูที่รื้อออกทั้งหมด จำนวนทั้งหมด 9 ชุด
(ประตู D1 จำนวน 2 ชุด และ ประตู D2 จำนวน 7 ชุด)
16. ทำการติดตั้งรูระบายน้ำทั้งสแตนเลส ๑3" ชนิดดักกลิ่น (FD) แทนรูระบายน้ำเดิม จำนวน 2 ชุด
17. ติดตั้งโคมไฟ LED T8 ขนาด 1x10 W (หลอดสั่น) พร้อมอุปกรณ์ ภายในห้องน้ำ จำนวน 8 ชุด
18. ติดตั้งตู้โพลีเอสเตอร์ 3 เฟส 12 ช่อง พร้อมกุญแจ เปิด-ปิด จำนวน 1 ชุด
ตามมาตราฐานการติดตั้งทางไฟฟ้าสำหรับประเทศไทย (ตำแหน่งระบุขณะก่อสร้าง)

หมายเหตุ

- รายการสุขภัณฑ์ ให้ใช้ผลิตภัณฑ์ของ COTTO, KARAT, KOHLER หรือเทียบเท่า

	โครงการ ปรับปรุงสภาพภูมิทัศน์ส่วนราชการและเชิงพระเกียรติ (ส่วนพระจันทร์) เทศบาลเมืองเมืองพล อ.พล จ.ขอนแก่น เทศบาลเมืองเมืองพล อ.พล จ.ขอนแก่น	บริเวณก่อสร้าง ส่วนราชการและเชิงพระเกียรติ (ส่วนพระจันทร์) เขียนแบบ นายเกรียงศักดิ์ ว่างานนท์	สำรวจออกแบบ นายเกรียงศักดิ์ ว่างานนท์ สถาปนิก นายภูวนันต์ ประจวบตะเน สดก.2081	วิศวกรโยธา นายเกรียงศักดิ์ ว่างานนท์ สย.8830 หัวหน้าฝ่ายเขียนแบบและก่อสร้าง นายเกรียงศักดิ์ พิศยา	ผู้อำนวยการก่อสร้าง นายภูวนันต์ ประจวบตะเน ปลัดเทศบาล นายวิรัช ราษฎร์เชิด นายกเทศมนตรี นายกเทศมนตรีเมืองเมืองพล	อนุมัติ นายศักดิ์โชค เจริญเวชชุกสิกร นายกเทศมนตรี	ลงวันที่ 15 ก.ย. 66 หน้า 10	เลขหน้า 49/2566 รวม 17

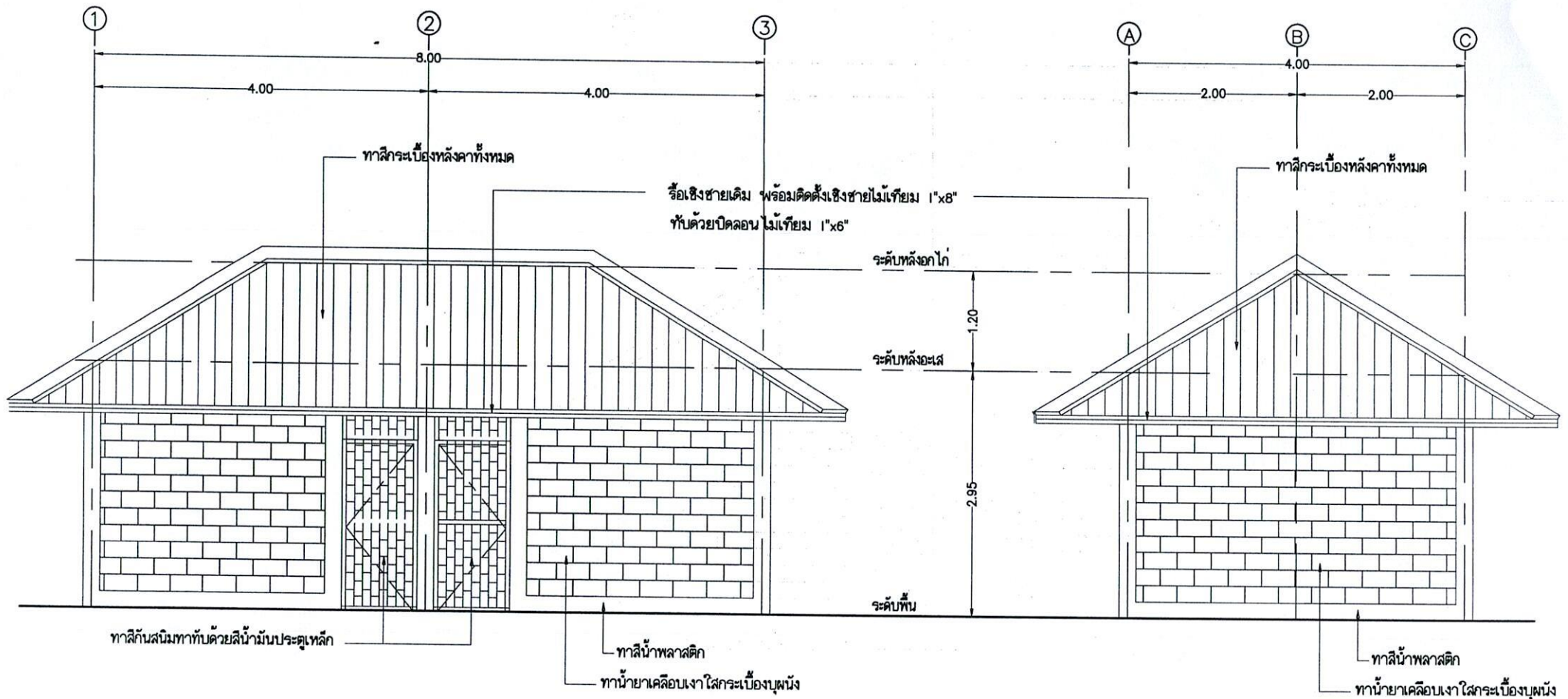

รูปด้านหน้าห้องน้ำ
มาตราส่วน 1:100

รูปด้านข้างห้องน้ำ
มาตราส่วน 1:100

	โครงการ	บริเวณก่อสร้าง	สำรวจออกแบบ	วิศวกรรมโยธา	ผู้ชำนาญการก่อสร้าง	อนุมัติ	จังหวัด	เลขคดี
	ปรับปรุงสภาพภูมิทัศน์ส่วนอาคารและเฉลียงกระเบื้อง (ส่วนประตูชั้นกร)	ส่วนอาคารและเฉลียงกระเบื้อง (ส่วนประตูชั้นกร)	นายเกรียงศักดิ์ ว่างกานนท์	นายเกรียงศักดิ์ ว่างกานนท์ สย.8830	นายภาณุวัฒน์ ประจตุตะเน		15 ก.ย. 66	49/2566
	เทศบาลเมืองเมืองจตุ อ.พต.จ.ขอนแก่น	เขียนแบบ	สถาปนิก	หัวหน้าฝ่ายออกแบบและก่อสร้าง	ปลัดโครงการ			
เทศบาลเมืองเมืองพต.อ.พต.จ.ขอนแก่น	นายเกรียงศักดิ์ ว่างกานนท์	นายภาณุวัฒน์ ประจตุตะเน สดศ.2081	นายณรงค์ศักดิ์ พงศ์ชา	นายอภิชา มาระเชิด รองอธิบดีกรมส่งเสริมการเกษตร เป็นไปตามมติที่ประชุม	นายกเทศมนตรี	11	17	

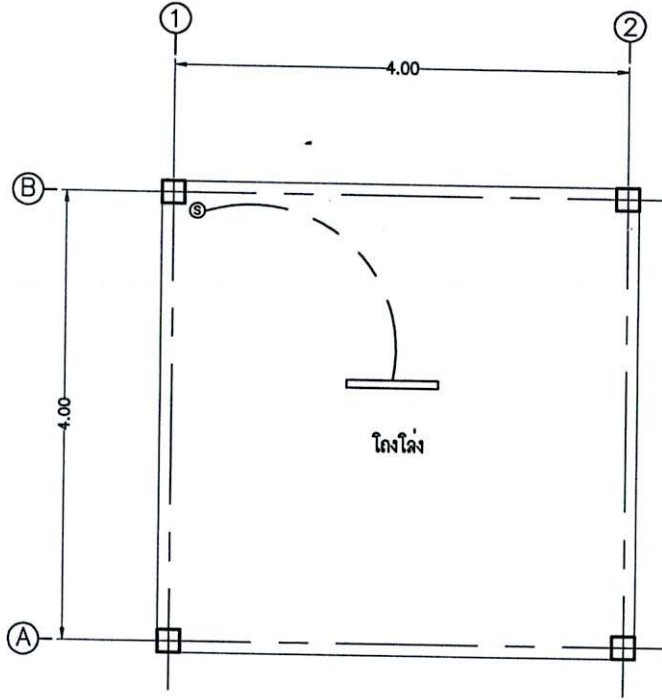

แปลนพื้นศาลา
มาตราส่วน 1 : 50

รื้อเชิงชายเดิม พร้อมติดตั้งเชิงชายไม้เทียม 1"x8"
ทับด้วยปิดลอน ไม้เทียม 1"x6"

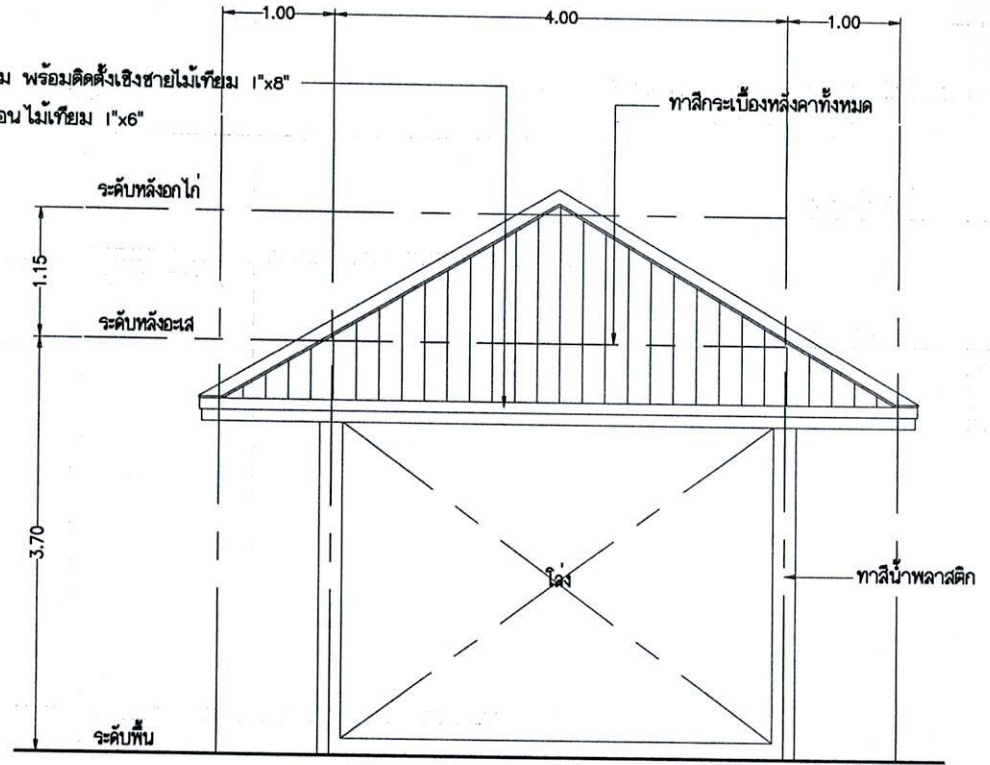

รูปด้านหน้า-ด้านข้าง ศาลา
มาตราส่วน 1 : 50

รายการปรับปรุง

- ทำการทาสีกระเบื้องหลังคาทั้งหมด ด้วยสีชนิดทาหลังคา
- รื้อเชิงชายเดิม พร้อมติดตั้งเชิงชายไม้เทียม 1"x8" ทับด้วยปิดลอนไม้เทียม 1"x6" ความยาวรวมไม่น้อยกว่า 24.00 ม.

- รื้อฝ้าเดิม และติดตั้งฝ้าเพดานสนามร็อบอร์ด รุ่นลายไม้สีขาวช่อง 3" ขนาด 0.80x1.20 ม. ทนไฟ 4 มม. โครงโครง C-LINE ทั้งหมด รวมพื้นที่ไม่น้อยกว่า 36.00 ตร.ม.
- ทำการทาสีน้ำพลาสติก เสา คาน ทั้งหมด
- ทำการรื้อไฟฟ้าแสงสว่างเดิม พร้อมติดตั้งโคมไฟครอบตะแกรงอลูมิเนียมหลอด LED T8 ขนาด 1x10 w พร้อมอุปกรณ์ จำนวน 1 ชุด

รายการประกอบแบบไฟฟ้า

สัญลักษณ์	รายการประกอบแบบ
—	โคมไฟครอบตะแกรงอลูมิเนียมหลอด LED T8
	ขนาด 1x10 วัตต์ พร้อมอุปกรณ์
⊙	สวิตช์
—	สายไฟฟ้า THW ขนาด 1x1.5 sq.mm.
—	เดินท่อร้อยสายไฟ PVC ขนาด 1/2"

	โครงการ ปรับปรุงสภาพพื้นที่ด้านอาคารและเฉลิมพระเกียรติ (ส่วนพระจันทร์) เทศบาลเมืองเมืองพล อ.พล จ.ขอนแก่น เทศบาลเมืองเมืองพล อ.พล จ.ขอนแก่น	หน่วยงานเจ้าของ ส่วนอาคารและเฉลิมพระเกียรติ (ส่วนพระจันทร์) ชื่อแผน นายเกรียงศักดิ์ ว่างานนท์	สำรวจออกแบบ นายเกรียงศักดิ์ ว่างานนท์ สถาปนิก นายภาณุวัฒน์ ประจตุตะเน	วิศวกรโยธา นายเกรียงศักดิ์ ว่างานนท์ สย.8830 หัวหน้าฝ่ายออกแบบและก่อสร้าง นายณรงค์ศักดิ์ พุกกา	ผู้อำนวยการกองช่าง นายภาณุวัฒน์ ประจตุตะเน ปลัดกองช่าง นายวิชา มาระเสน อนุมัติ/เสนอ/พิจารณา อนุมัติ/เสนอ/พิจารณา	อนุมัติ นายกิตติไชย เตริยมเวทสุวิไลกร นายกเทศมนตรี	งบวิธี 15 ก.ย. 66 วันที่	แผนกที่ 49/2566 รวม 12 17
--	---	---	--	---	---	--	--	--

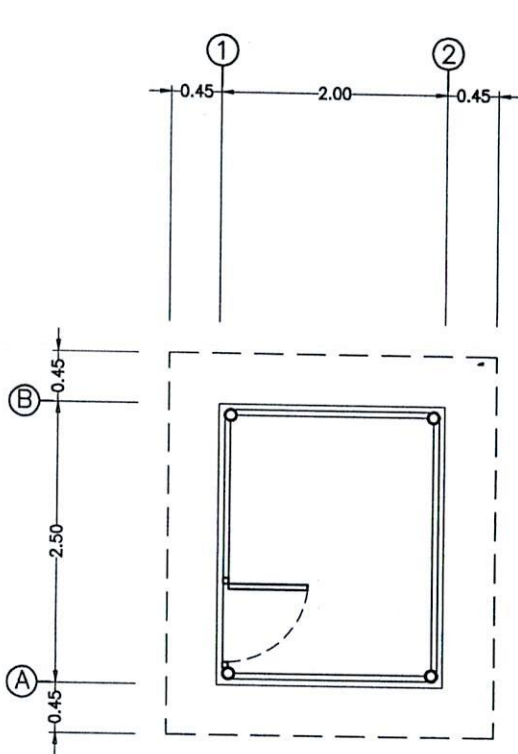

แปลนพื้นที่ห้องเก็บปั้มน้ำ
มาตราส่วน 1:50

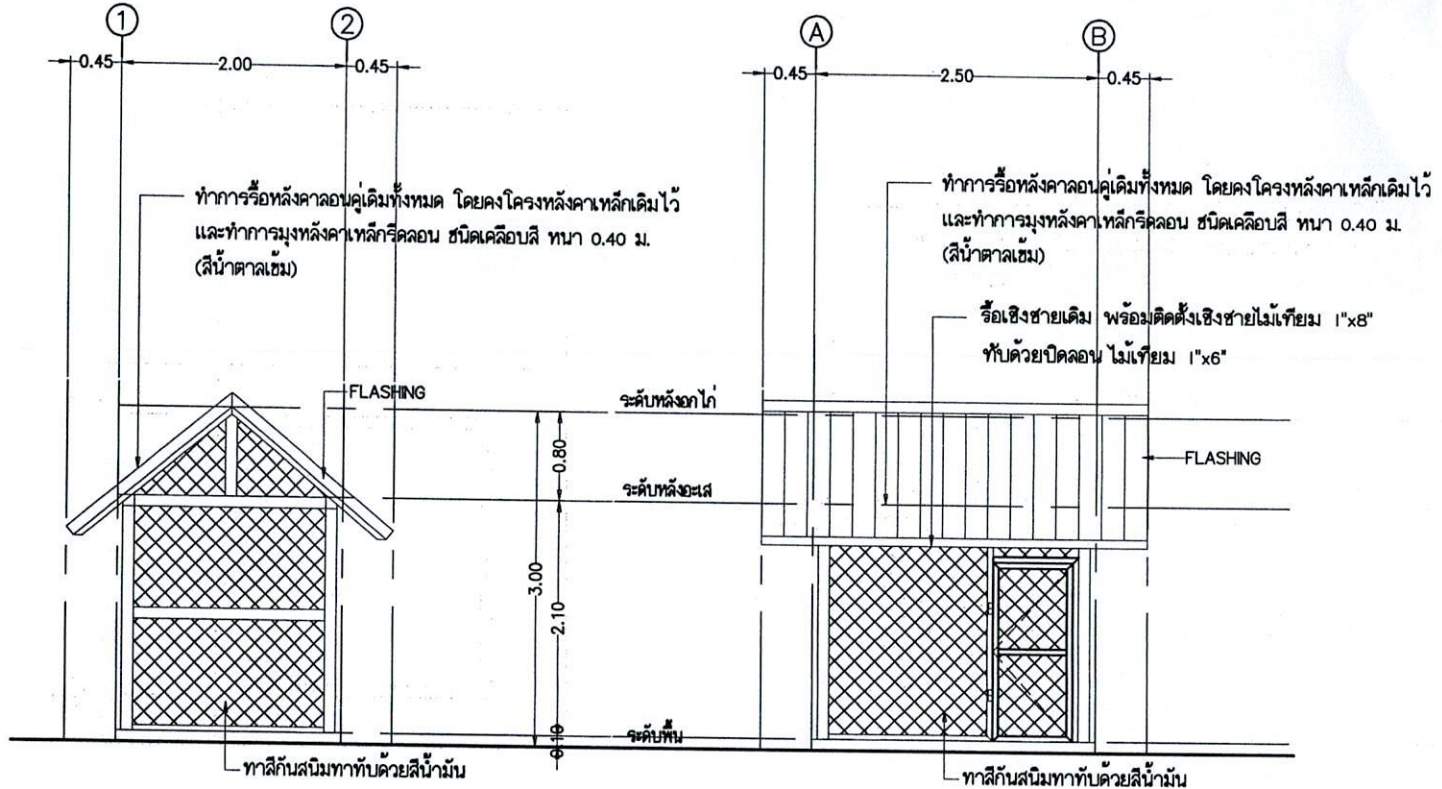

รูปด้านหน้าห้องเก็บปั้มน้ำ
มาตราส่วน 1:50

รูปด้านข้างห้องเก็บปั้มน้ำ
มาตราส่วน 1:50

รายการปรับปรุง

1. ทำการรื้อหลังคาลอนคู่เดิมทั้งหมด โดยคงโครงหลังคาเหล็กเดิมไว้
2. ทำการมุงหลังคาเหล็กที่ลอน ชนิดเคลือบสี ทหนา 0.40 ม. (สีน้ำตาลเข้ม) พื้นที่รวมไม่น้อยกว่า 12.50 ตร.ม.
3. รื้อเชิงชายเดิม พร้อมติดตั้งเชิงชายไม้เทียม 1"x8" ทับด้วยปิดลอน ไม้เทียม 1"x6" ความยาวรวมไม่น้อยกว่า 6.80 ม.
4. หมั่นลาดตาข่ายให้ทำการทาสีกันสนิมทาทับด้วยสีน้ำมัน ทั้งหมด พื้นที่รวมไม่น้อยกว่า 20.50 ตร.ม.

	โครงการ ปรับปรุงสภาพภูมิทัศน์ด้านอาคารและ เจริญพระเกียรติ (ส่วนระงะจับกร)	บริเวณก่อสร้าง ส่วนอาคารและ เจริญพระเกียรติ (ส่วนระงะจับกร)	สำรวจออกแบบ นายเกรียงศักดิ์ ว่างานนท์	วิศวกรโยธา นายเกรียงศักดิ์ ว่างานนท์ สย.8830	ผู้อำนวยการกองช่าง นายภาณุวัฒน์ ประจตุระเน	อนุมัติ นายวิฑิต โชติ ไครรัมย์เวชวลีโกกร	งวันที่ 15 ก.ย. 66	แผนกที่ 49/2566
	เทศบาลเมืองเมืองพล อ.พล จ.ขอนแก่น เทศบาลเมืองเมืองพล อ.พล จ.ขอนแก่น	เขียนแบบ นายเกรียงศักดิ์ ว่างานนท์	สถาปนิก นายภาณุวัฒน์ ประจตุระเน สดอ.2081	หัวหน้าฝ่ายควบคุมแผนและก่อสร้าง นายทรงศักดิ์ พลุกยา	บันทึกการดำเนินการ นายวิชาญ มานะยี่เขตร อนุมัติ/พิจารณา/ปฏิเสธ/ดำเนินการ วันที่/เวลา/สถานที่	รวม 13	รวม 17	

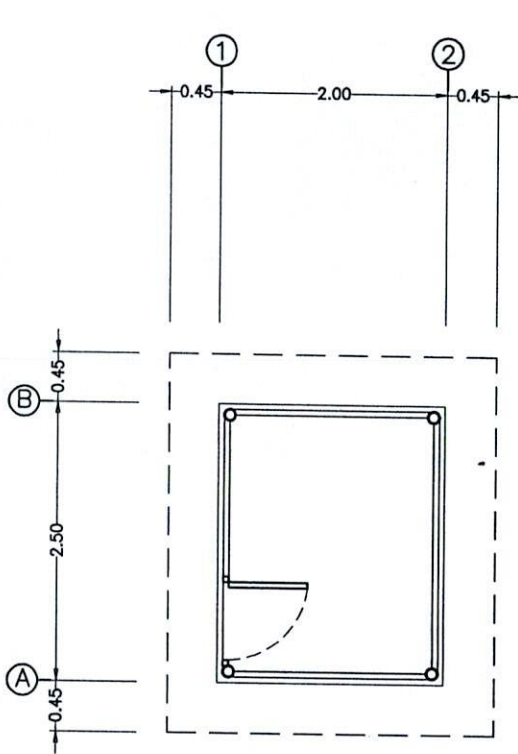

แปลนพื้นห้องเก็บปั้มน้ำ
มาตราส่วน 1:50

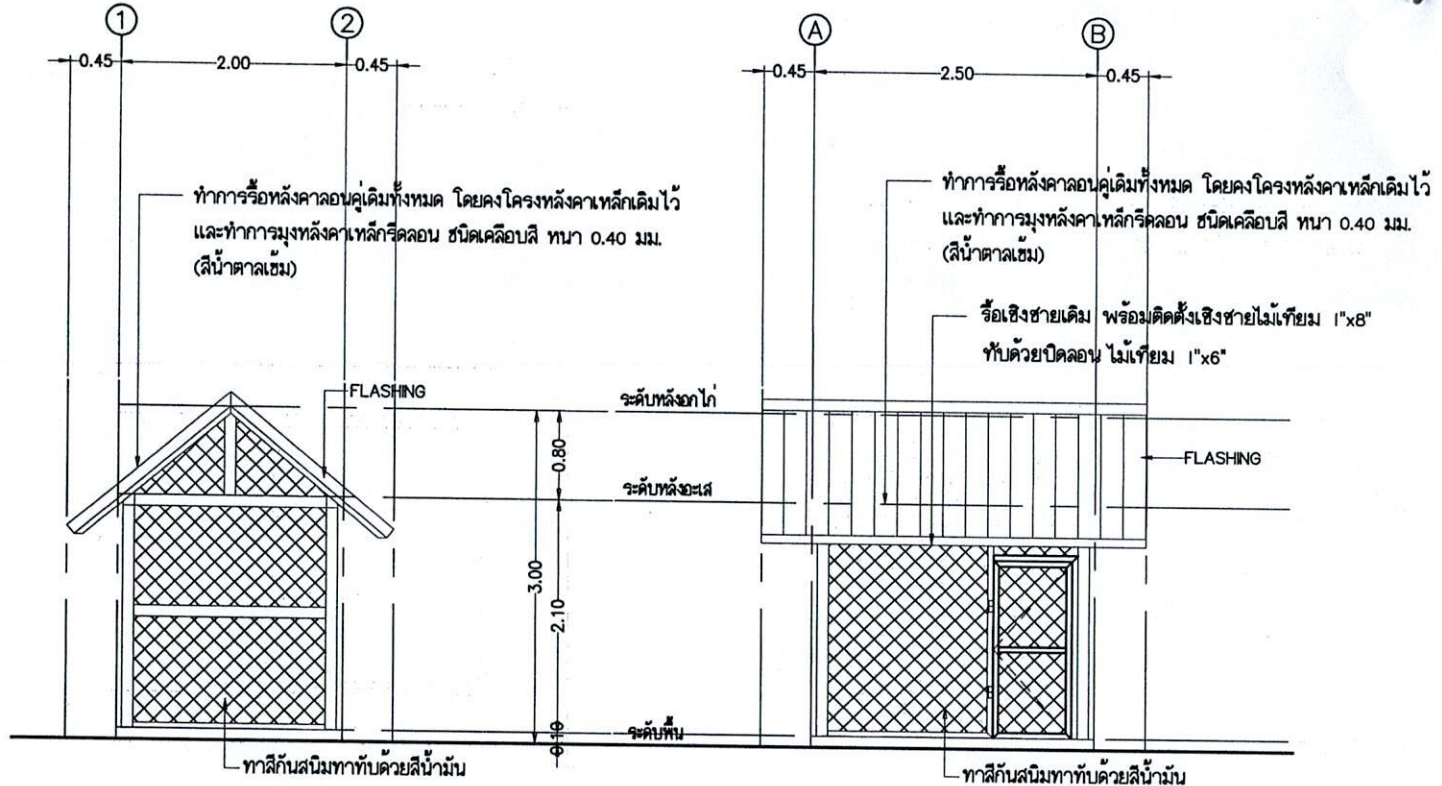

รูปด้านหน้าห้องเก็บปั้มน้ำ
มาตราส่วน 1:50

รูปด้านข้างห้องเก็บปั้มน้ำ
มาตราส่วน 1:50

รายการปรับปรุง

1. ทำการรื้อหลังคาลอนคู่เดิมทั้งหมด โดยคงโครงหลังคาเหล็กเดิมไว้
2. ทำการมุงหลังคาเหล็กกริดลอน ชนิดเคลือบสี ทหนา 0.40 มม. (สีน้ำตาลเข้ม) พื้นที่รวมไม่น้อยกว่า 12.50 ตร.ม.
3. รื้อเชิงชายเดิม พร้อมติดตั้งเชิงชายไม้เทียม 1"x8" ทับด้วยปิดลอน ไม้เทียม 1"x6" ความยาวรวมไม่น้อยกว่า 6.80 ม.
4. พ่นฉนวนตาข่ายให้ทำการทาสีกันสนิมทาทับด้วยสีน้ำมัน ทั้งหมด พื้นที่รวมไม่น้อยกว่า 20.50 ตร.ม.

	โครงการ	บริเวณก่อสร้าง	สำรวจออกแบบ	วิศวกรโยธา	ผู้อำนวยการก่อสร้าง	อนุมัติ	งวันที่	เลขที่
	ปรับปรุงสภาพภูมิทัศน์สวนสาธารณะเฉลิมพระเกียรติ (สวนสระจันทร์)	สวนสาธารณะเฉลิมพระเกียรติ (สวนสระจันทร์)	นายเกรียงศักดิ์ ว่างานนท์	นายเกรียงศักดิ์ ว่างานนท์ สย.8830	นายภาณุวัฒน์ ประจตุตะเน	นายวิฑิต โชติ เจริญเวชกุล วิศวกร	15 ก.ย. 66	49/2566
	เทศบาลเมืองเมืองพด อ.พด จ.ขอนแก่น	เขียนแบบ	สถาปนิก	หัวหน้าฝ่ายออกแบบแผนและก่อสร้าง	ปลัดเทศบาล		รวม	
เทศบาลเมืองเมืองพด อ.พด จ.ขอนแก่น	นายเกรียงศักดิ์ ว่างานนท์	นายภาณุวัฒน์ ประจตุตะเน สดถ.2081	นายทรงศักดิ์ พุกกา	นายศิธา มาระเชิด รองปลัดเทศบาล ปฏิบัติราชการแทน ปลัดเทศบาลเมืองเมืองพด	นายกเทศมนตรี	13	17	

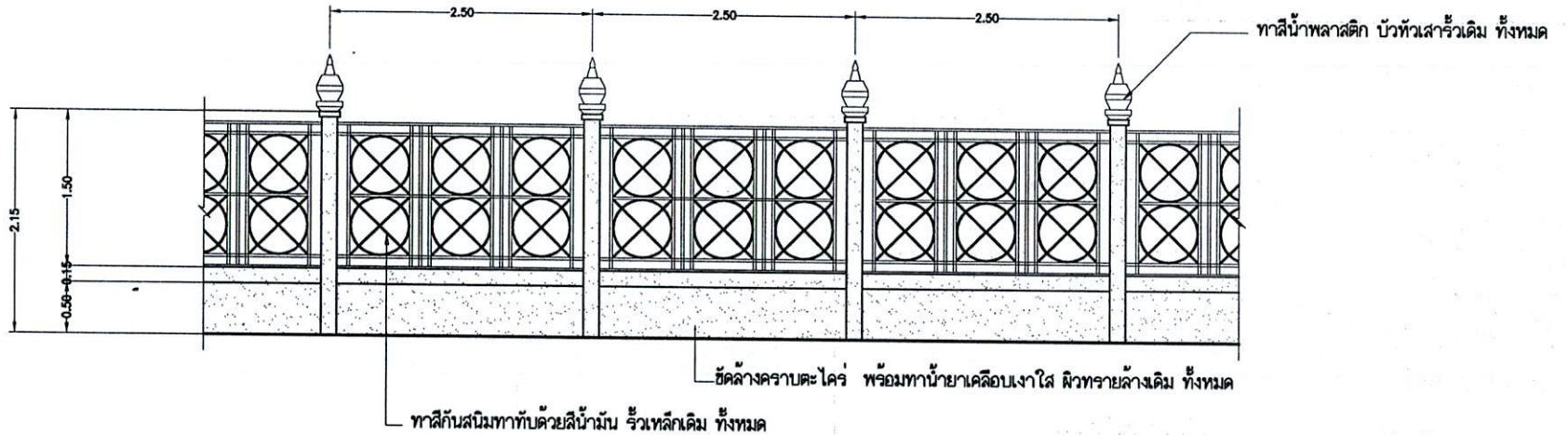

รูปด้านทาสีรั้วด้านหน้า
มาตราส่วน 1:50

รายการปรับปรุง

1. ซัดล้างคราบตะไคร่ พร้อมทาน้ำยาเคลือบเงาใส ผิวทราสล้างรั้วเดิม ทั้งหมด
2. ทาสีกันสนิมทาทับด้วยสีน้ำมัน รั้วเหล็กเดิม ทั้งหมด
3. ทาสีน้ำพลาสติก บัวหัวเสารั้วเดิม ทั้งหมด

	โครงการ	บริเวณก่อสร้าง	สำรวจออกแบบ	วิศวกรโยธา	ผู้อำนวยการกองช่าง	อนุมัติ	งวันที่	เลขหมาย
	ปรับปรุงสภาพภูมิทัศน์สวนสาธารณะ เฉลิมพระเกียรติ (สวนพระจันทร์)	สวนสาธารณะ เฉลิมพระเกียรติ (สวนพระจันทร์)	นายเกรียงศักดิ์ ริงกานนท์	นายเกรียงศักดิ์ ริงกานนท์ สย. ๘๘๓๐	นายภาณุวัฒน์ ประจตุตะเน	นายวิฑิต ใจดี เจริญเวชบุรีไพร	15 ก.ย. 66	49/2566
	เทศบาลเมืองเมืองพล อ.พล จ.ขอนแก่น	เขียนแบบ	สถาปนิก	หัวหน้าฝ่ายออกแบบและก่อสร้าง	ปลัดกองช่าง		นายวิชา มาระเขิน ช่างแปลภาษา ปฏิบัติราชการแทน ปลัดเทศบาลเมืองเมืองพล	รวม
เทศบาลเมืองเมืองพล อ.พล จ.ขอนแก่น	นายเกรียงศักดิ์ ริงกานนท์	นายภาณุวัฒน์ ประจตุตะเน สดก. 2081	นายณรงค์ศักดิ์ พุกญา	นายวิชา มาระเขิน	นายกเทศมนตรี	14	17	

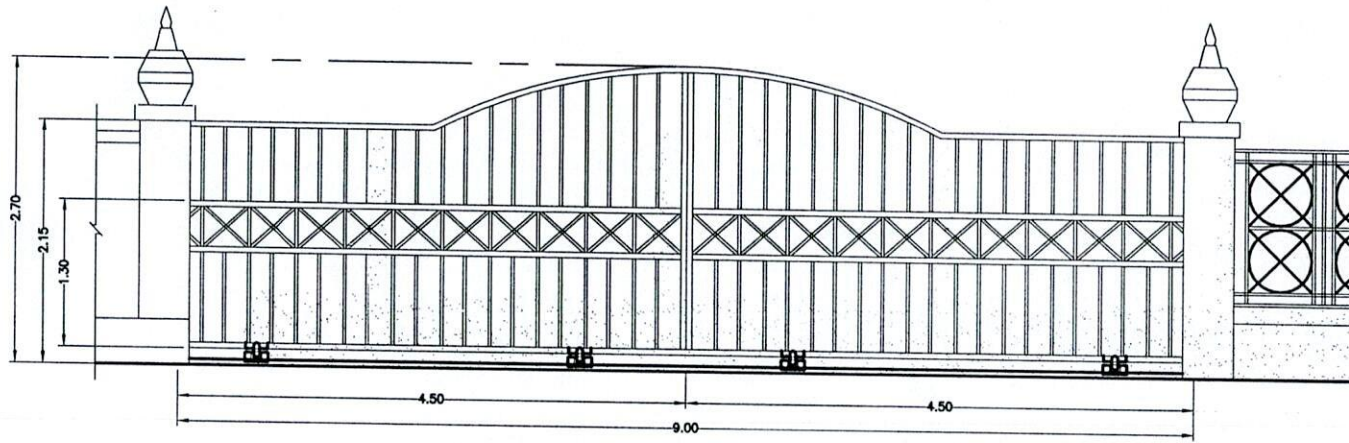

รูปด้านประตูรั้วก่อนปรับปรุง
 มาตรฐาน 1:50

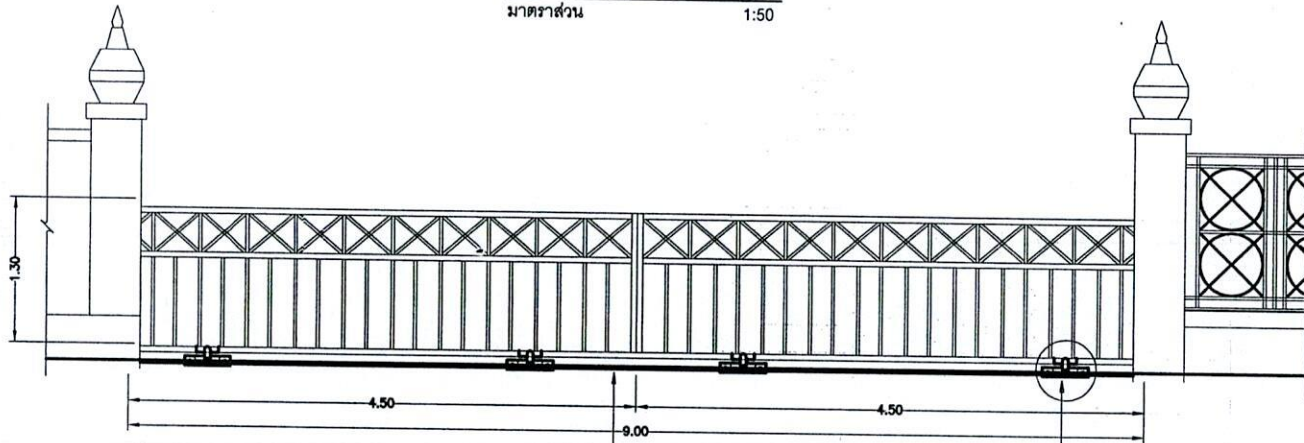

รูปด้านประตูรั้วปรับปรุงใหม่
 มาตรฐาน 1:50

รื้อรางเดิมพร้อมติดตั้งรางประตูเหล็กจาก L-50x50x4 mm.
 พร้อมเหล็กเส้นกลม RB 12mm. เชื่อมตลอดแนว
 (เจาะพื้นเดิมเทคาน GB ตลอดแนวรางประตู)

รื้อล้อย้อนเดิมพร้อมติดตั้งล้อย้อนแบบกระดกสแตนเลสร่องวีขนาด 3"
 ล้อจริงรูปชุดละ 2 ล้อ เชื่อมติดกับกรอบประตูบานเลื่อน จำนวน 2 ชุด

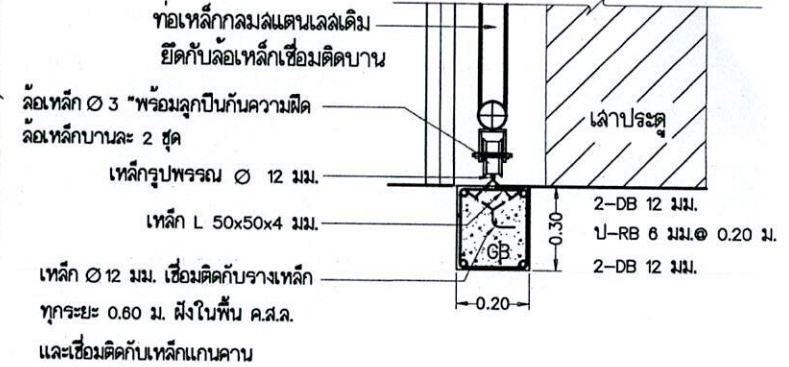

ขยายติดตั้งรางประตูบานเลื่อน
 มาตรฐาน 1:10

รายการปรับปรุง

1. ทำการติดตั้งส่วนบนของประตูบานเลื่อนสแตนเลสเดิมให้ความสูงประตูลดลง
2. รื้อรางเดิมพร้อมติดตั้งรางประตูเหล็กจาก L-50x50x4 mm. พร้อมเหล็กเส้นกลม RB 12mm. เชื่อมตลอดแนว
3. รื้อล้อย้อนเดิมพร้อมติดตั้งล้อย้อนแบบกระดกสแตนเลสร่องวีขนาด 3" ล้อจริงรูปชุดละ 2 ล้อ เชื่อมติดกับกรอบประตูบานเลื่อน จำนวน 2 ชุด

	โครงการ	บริเวณก่อสร้าง	สำรวจออกแบบ	วิศวกรโยธา	ผู้อำนวยการก่อสร้าง	อนุมัติ	งบ/ปี	แผนกที่
	ปรับปรุงสภาพภูมิทัศน์สวนสาธารณะ เฉลิมพระเกียรติ (สวนระพีภัทร์)	สวนสาธารณะ เฉลิมพระเกียรติ (สวนระพีภัทร์)	นายเกรียงศักดิ์ วัชรานนท์	นายเกรียงศักดิ์ วัชรานนท์ อย.8830	นายกาญจน์ ประจตุระเน	นายกิตติ โชติ-เดริยมเวท ฐิติกร	15 ก.ย. 66	49/2566
เทศบาลเมืองเมืองพล อ.พล จ.ขอนแก่น	เขียนแบบ	สถาปนิก	หัวหน้าฝ่ายออกแบบและก่อสร้าง	ปลัดเทศบาล	นายปรีชา มงฆะเขตรัตน		นายกเทศมนตรี	หน้า
เทศบาลเมืองเมืองพล อ.พล จ.ขอนแก่น	นายเกรียงศักดิ์ วัชรานนท์	นายกาญจน์ ประจตุระเน ส.ศก. 2081	นายทรงศักดิ์ พุกญา	นายปรีชา มงฆะเขตรัตน นายกเทศมนตรี เทศบาลเมืองเมืองพล		15		17

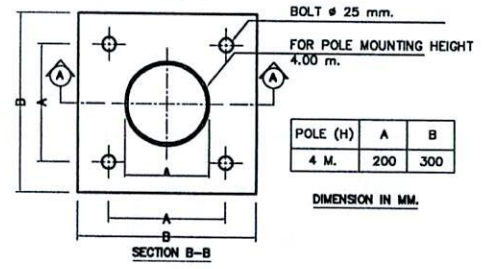
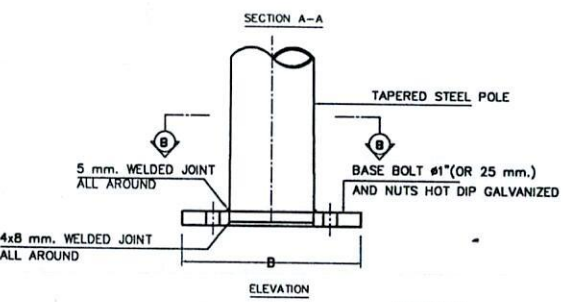
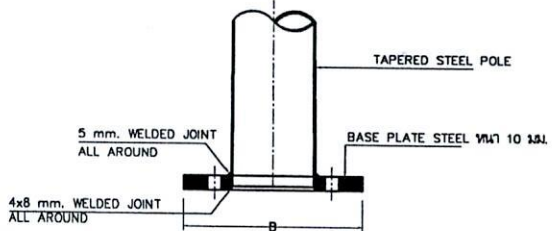
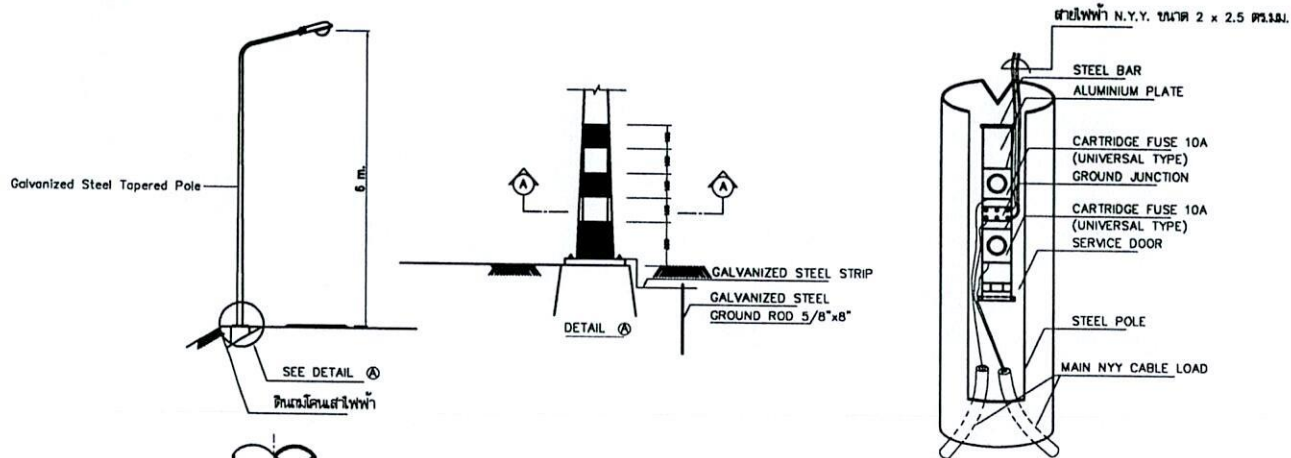

PULL OUT ELECTRICAL CONNECTION

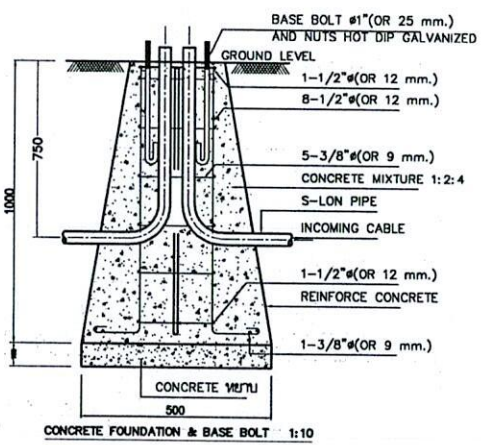

CONCRETE FOUNDATION & BASE BOLT 1:10

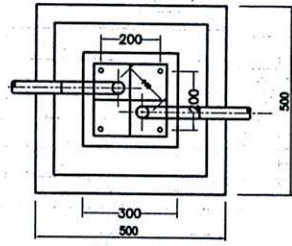

SECTION A-A 1:10

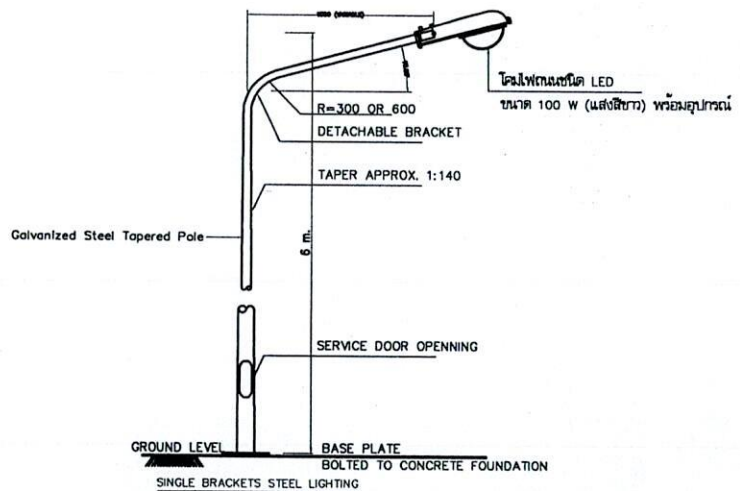
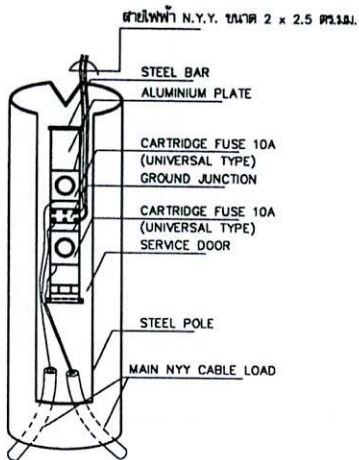

โครงการ	บริเวณก่อสร้าง	สำรวจออกแบบ	วิศวกรวิชาชีพ	ผู้อำนวยการก่อสร้าง	อนุมัติ	งวดที่	แผนกที่
ปรับปรุงสภาพภูมิทัศน์ส่วนอาคารอะเนกประสงค์ (สวนระพีภัทร์) เทศบาลเมืองเมืองจตุร อ.หาด จ.ขอนแก่น	ส่วนอาคารอะเนกประสงค์ (สวนระพีภัทร์)	นายเกรียงศักดิ์ ว่างกานนท์	นายเกรียงศักดิ์ ว่างกานนท์ สย.8830	นายภาณุวัฒน์ ประจตุตะเน	นายกิตติโชติ เตชะธเนศวร์วิภากร	15 ก.ย. 66	49/2566
	ชื่อแผนก	สถาปนิก	หัวหน้าฝ่ายออกแบบแผนกสถาปัตย์	ปลัดเทศบาล		รวม	
เทศบาลเมืองเมืองพุด อ.พุด จ.ขอนแก่น	นายเกรียงศักดิ์ ว่างกานนท์	นายภาณุวัฒน์ ประจตุตะเน สด.2081	นายทรงศักดิ์ พุก	นายวิเชียร ราษฎร์เขียด รองปลัดเทศบาล ปฏิบัติแทนเป็นรอง	นายกเทศมนตรี	16	17

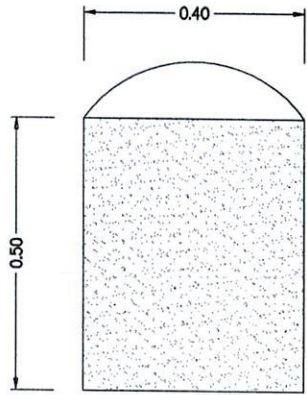

แบบขยายท่อนลอย
not to scale

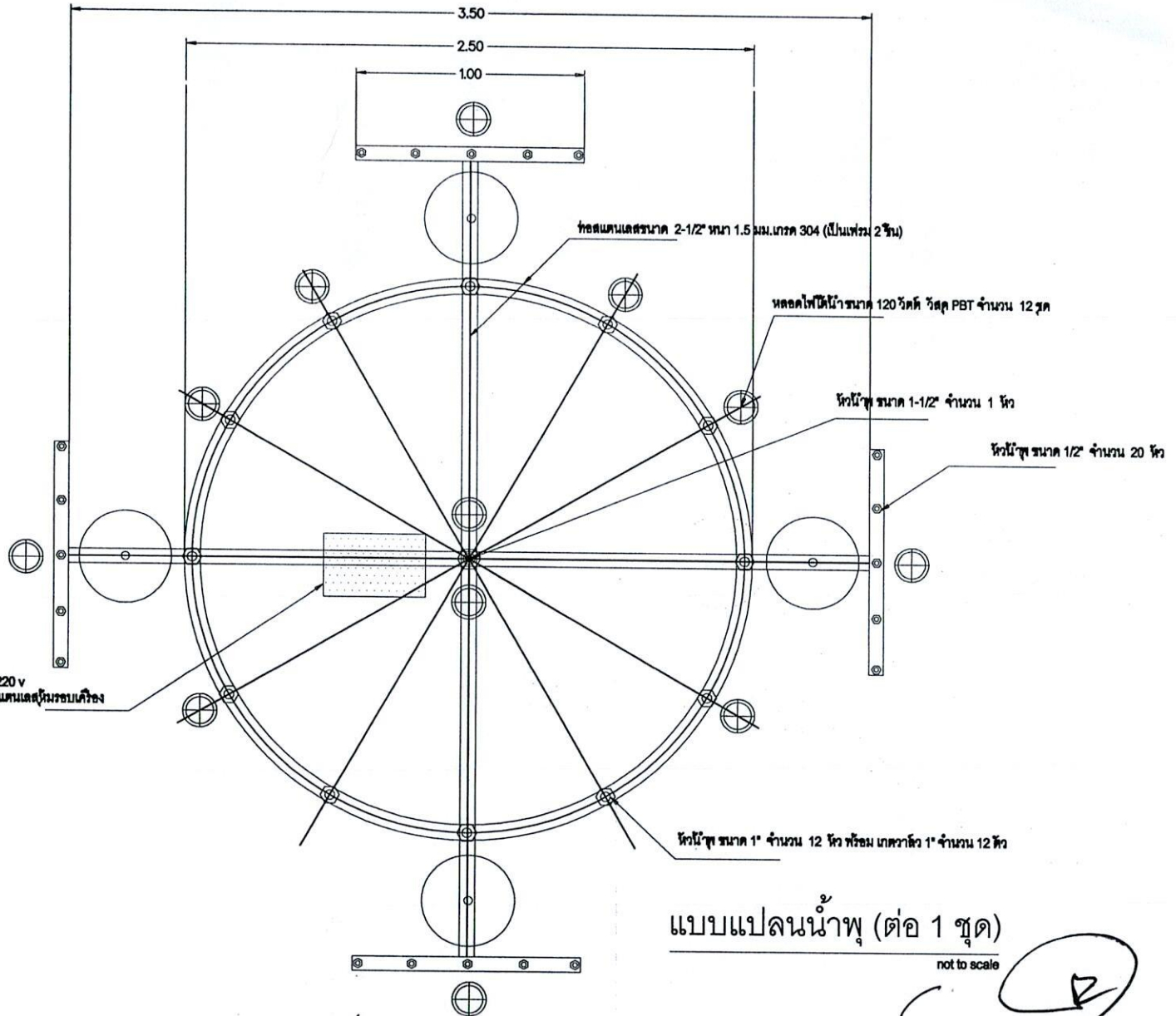

แบบแปลนน้ำพุ (ต่อ 1 ชุด)
not to scale

	โครงการ	บริเวณก่อสร้าง	สำรวจออกแบบ	วิศวกรโยธา	ผู้อำนวยการก่อสร้าง	อนุมัติ	ลงวันที่	หมายเลข
	ปรับปรุงสภาพภูมิทัศน์ส่วนอาคารระเอบพระเกียรติ (สวนสระจันทร์)	สวนสาธารณะเฉลิมพระเกียรติ (สวนสระจันทร์)	นายเกรียงศักดิ์ ริงกานนท์	นายเกรียงศักดิ์ ริงกานนท์ สย.8830	นายภาณุวัฒน์ ประจตุระเน	นายกิตติโชติ เจริญเวชวุฒิไกร	15 ก.ย. 66	49/2566
	เทศบาลเมืองเมืองพุด อ.พุด จ.ขอนแก่น	ชื่อแผน	สถาปนิก	หัวหน้าฝ่ายออกแบบแผนและก่อสร้าง	ปลัดเทศบาล		นายกิตติโชติ เจริญเวชวุฒิไกร	หน้า
เทศบาลเมืองเมืองพุด อ.พุด จ.ขอนแก่น	นายเกรียงศักดิ์ ริงกานนท์	นายภาณุวัฒน์ ประจตุระเน สดถ.2081	นายทรงศักดิ์ พุกข	นายวิชา มาระเชิด รองปลัดเทศบาล ปฏิบัติราชการแทน ปลัดเทศบาลเมืองเมืองพุด	นายกเทศมนตรี	17	17	